

安全と安心のブランド

# 丸山のステレオスプレーヤ

1000L/600L/500L



A person wearing a red jacket and a white cap is driving a red tractor through an orange grove. The scene is set at sunset, with the sun low on the horizon, casting a warm glow over the landscape. The sky is filled with soft, wispy clouds. The orange trees are lush and green, with many ripe oranges visible. The tractor is moving along a path between the rows of trees.

120年の「誠意」という栄養が  
作物のようにぎっしりと詰まっています。

丸山製作所の伝統それは、お客様に対する「誠意」。  
お客様に使っていただくために  
操作性をいちばんに考えました。

農業の未来にひとつでも貢献し続けたい。  
人と農業の未来を見据えて  
120年の歴史がまたひとつ刻まれます。

丸山のステレオスプレーヤ

# 霧と風のシンフォニー

MARUYAMA  
STEREO  
SPRAYER

ノズル・ポンプ・ファン、3つのパートが織りなすベストミックス



心臓部である動力噴霧機は定評のあるユニフロー(強制平弁式)SS専用動噴を搭載。圧力ロスを極力抑えた配管を行い果樹の仕立てにマッチした理想の噴霧状態を造ります。風洞各部の風速を点検しながら風量のバランスを調整します。これらの弛まざる 研究と知識から生まれた霧と風はひとつになり確かな足回りに支えられながら木々の葉の隅々まで広がります。

Part1

## NOZZLE

樹形や生育に合わせた調整ができるラチェットノズル、繁茂状況に応じて噴板を替えることなく噴霧量の設定ができるバリエーションノズルなどきめ細かな防除作業が行えるノズルを御用意しています。

Part2

## PUMP

SSの心臓部である動力噴霧機は世界的評価を頂いているユニフロー(強制平弁式)ポンプを搭載しています。空気室のないコンパクト設計で大吸水量の5連動噴をはじめ、力強い噴霧を発生できるSS専用動噴を搭載しています。

Part3

## FAN

風切音を最小に抑えつつ大風量を確保する高効率アルミ製ファンをはじめ、環境に配慮しながら個々SSの能力を最大に発揮する専用ファンを搭載しております。

先進の排出ガス対応エンジン搭載。プロも納得の使いやすさ!!

新登場

SSA-α605V



# 噴霧量の切り替えがカンタンな バリエーションノズルとラチェットノズル

# NOZZLE

お客様は枝の剪定や手入れ作業、日照や収穫を考慮して木々の仕立てに拘わります。その大切な木々を病害虫から守り、確かな収穫をお助けするのがステレオスプレーヤーの使命です。お客様の大切な木々の隅々まで薬剤を噴霧するため当社は霧に拘ります。

## ■バリエーションノズル

ノズルの配置を前後2列に配列し、前後それぞれ4分割配管としました。

- 特長**
- ◎多種多様な作物にあわせ散布量の設定が簡単に行えるので、薬剤費の節減になります。
- ◎全開で散布すれば前後2列のノズルより噴霧し霧に厚みができ薬剤の付着効果が高まります。
- ◎きめ細かな8分割バリエーションノズルが、作物別・繁茂状況別に散布量を設定可能にします。ノズルの切り替えもコック操作で簡単に行えます。
- ◎空間への不要の散布を抑えるため4分割配管は有効です。

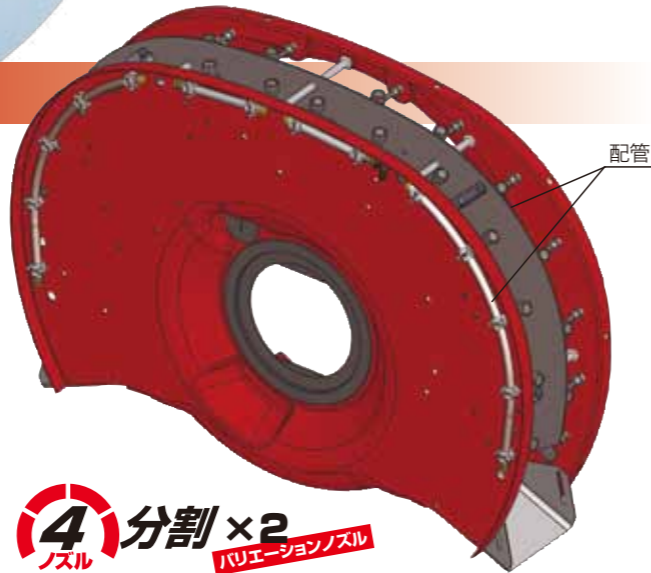

## ■豊富な噴霧パターン

### 噴霧角度と吐出量は自由自在

耐摩耗性に優れたセラミック噴板とコア(中子)の組み合わせにより果樹の仕立てに最適な噴霧角度と吐出量が得られます。

#### ●コア(中子)の種類と噴霧角度

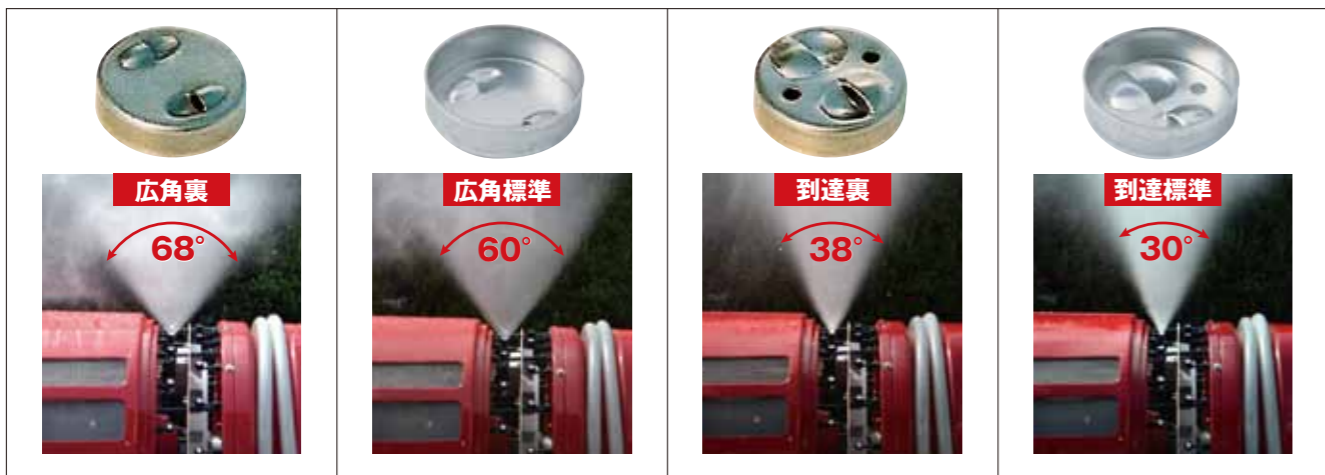
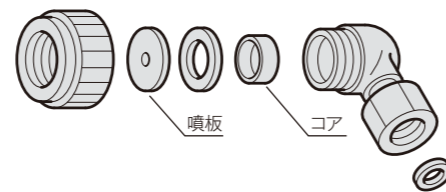

※上記角度は噴板穴径φ1.2の時のものです。穴径によって角度は変わります。

## ■SSドリフト低減ノズル

従来のノズルと比べ農薬の飛散(ドリフト)を抑え、近隣圃場の作物への危被害発生のリスク低減と環境負荷低減を目的とし、安全に防除効果を得られるノズルとして開発されました。棚用と立木用をご用意しました。

### 棚用

新開発の棚用ドリフト低減型ステレオスプレーヤーSSA-E501KPに装着されています。慣行SSに比べドリフト(漂流飛散)を約1/5に低減します。

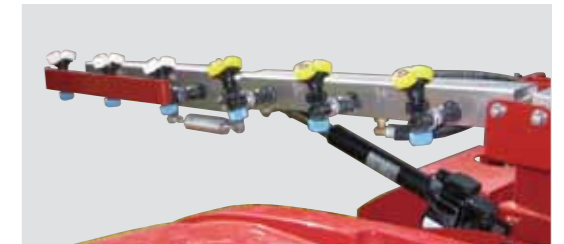

### 立木用

立木用のドリフト低減ノズルです。慣行ノズルに比べ最大約1/10に農薬の飛散を抑え、防除効果は慣行と同等です。空気非混入型で角度付(15°)と空気混入型で角度なしの2種類があり、それらを組み合わせることでドリフト低減効果を慣行と同等の防除効果が得られます。



空気非混入型角度付き  
CVCノズル  
(P/N422706)



空気混入型角度なし  
キラシキSSノズル  
(P/N422702)



### [SS用エコシャワー]

ドリフト低減することを目的として、粒子が大きくなるように設計したノズルです。



名称	噴霧量(L/分)
エコシャワー-S08 (685073)	1.1 (1.5MPa)
エコシャワー-S11 (685076)	2.1 (1.5MPa)
エコシャワー-S13 (685078)	2.9 (1.5MPa)
エコシャワー-S15 (685080)	3.8 (1.5MPa)
エコシャワー-S17 (685082)	5.0 (1.5MPa)

※異径ジョイント付(592488)

### [ラチェットノズル]

各ノズルの噴霧角度を5方向に切替可能です。φ1.2とφ1.4のノズルを装備。

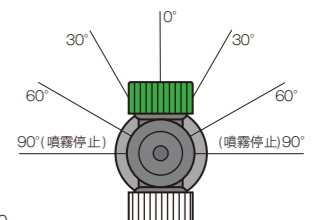

メーカーコードNo.:883540  
メーカー希望小売価格(税込8%) ¥5,238  
取付対象現行モデル:  
SSA-E501DX, SSA-E541DX, SSA-Z500-2, SSA-Z601S-1

心臓部は定評ある丸山のSS専用動噴

# PUMP

丸山のステレオスプレーヤーの心臓部である動力噴霧機は、世界に認められた丸山オリジナルユニフロー(強制平弁式)ポンプを搭載しています。

薬液が一方に流れるのでウォーターハンマー現象も無いので、吸水効率が高く安定した流量と圧力を得られます。ピストンパッキンは薬液により潤滑されるのでグリスなどの潤滑油も必要ありません。ピストンパッキンや吐出弁など消耗部品の交換も容易にできるシンプルな構造です。

**超硬セラコートシリンダでさらに耐久性アップ**

シリンダ内面はセラミック溶射コーティングを施し、超硬合金と同等以上の硬さと耐塵機能があり丈夫で長持ちします。

**大吸水量なのにコンパクト**

5連式にすることで吸水量を増やしコンパクトになりました。

**運転音が静かです**

5連式にすることで、騒音が少なくなり、耳障りな高音域の騒音も低減しました。

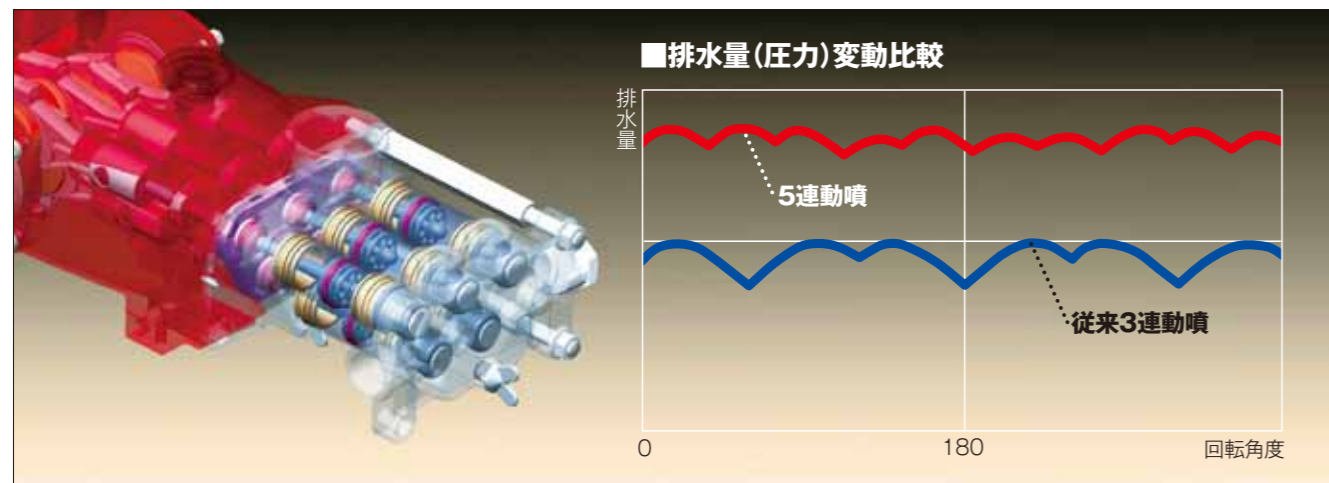

**先進の排出ガス対応エンジン**

世界で最も厳しいといわれるEPATier4およびEU StageⅢBに適合した先進の排出ガス対応エンジンです。コモンレールシステムで燃焼効率を最適化することでクリーンで低騒音、低燃費を実現しました。排気ガスに含まれる微粒子捕集フィルターを装備した時代に対応するクリーンディーゼルエンジンです。

(SSA-Z601VT/SSA-F617VT-1/SSA-G1020/SSA-a605V/SSA-a1005VT/SSA-a605MA/SSA-a1005MAT/SSA-F617MAT-1)



国土交通省ディーゼル特殊自動車H26年排ガス規制認証モデル

**DXシート装備**

長時間作業でも疲れにくい、座り心地の良いシートです。



SSA-G565  
SSA-a522  
SSA-G1020除く

高い到達性!葉裏まで霧を確実に届けます!  
丸山オリジナル高効率アルミ製ファン

# FAN

丸山オリジナルファンは圃場周辺の騒音にも配慮した高効率アルミ製ファンです。大風量でありながら騒音を抑え、作物を問わず均一な農薬散布を実現します。

**アルミ製ファン**

丸山オリジナル形状のアルミファンは効率よく風を送ります。棚から立木まで、高い到達性と余裕の風量を提供できます。



※SSA-a605V, SSA-a1005VT, SSA-F617VT-1, SSA-a605MA, SSA-a1005MAT, SSA-F617MAT-1

■ファン部イメージ図

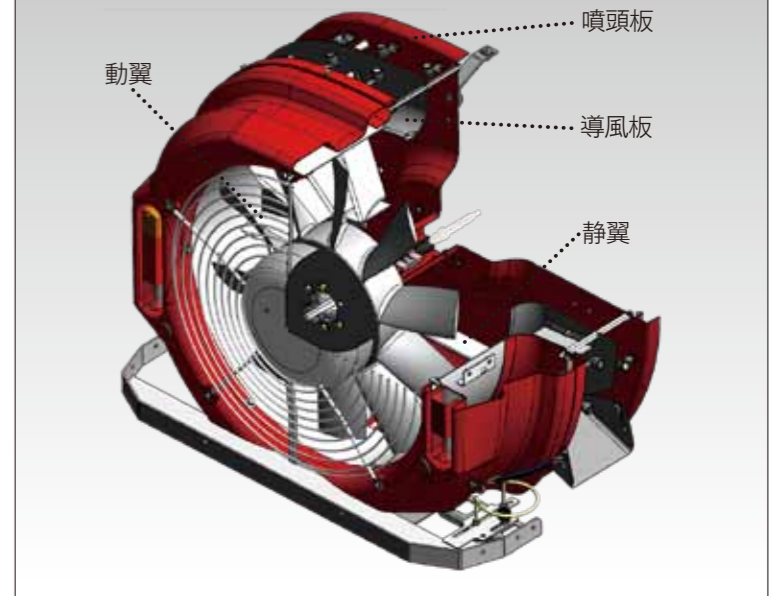

**隣地への飛散を低減…  
遮断板で風をコントロール**

SS用遮断板を利用することで、送風方向を変えることができます。これにより、隣地の住宅・田畑への飛散低減が期待できます。

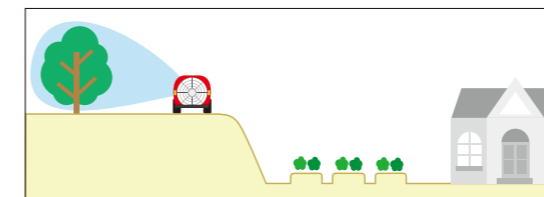

**電動スライド式遮断板**

送風機の風向きを変え、農薬飛散を抑える遮断板を装備できます。電動スライド式なので、運転席で開閉操作ができます。



※標準装備モデル  
SSA-Z500DX-2  
SSA-Z601S-DX-1  
SSA-a522  
SSA-G1020  
上記モデル以外の製品には後付けできません。

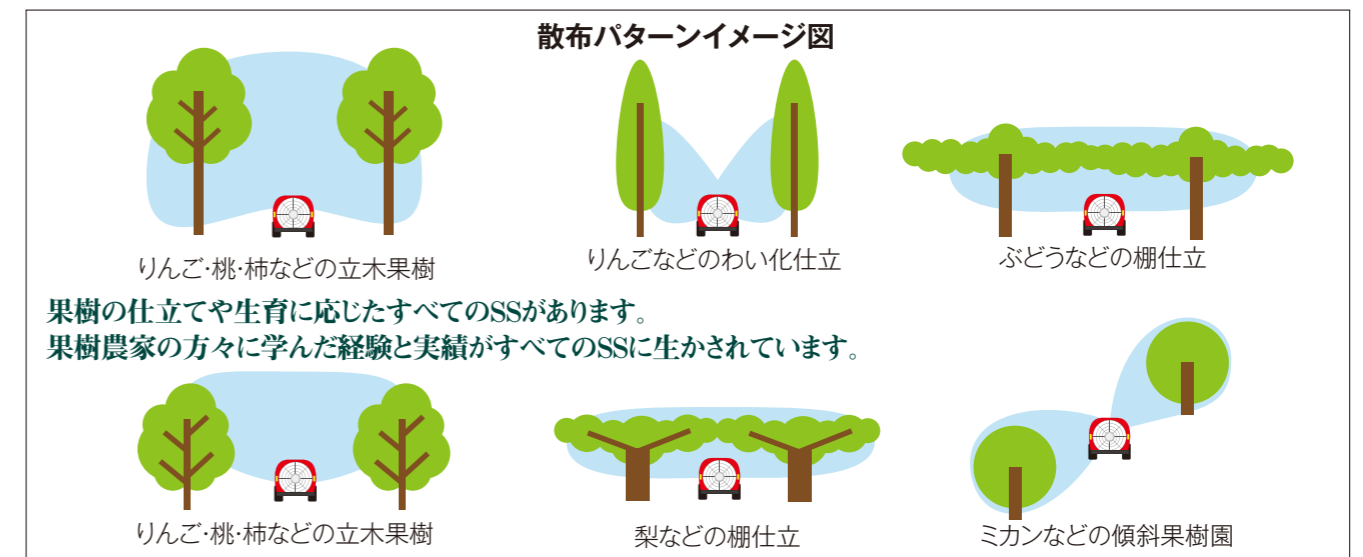

果樹の仕立てや生育に応じたすべてのSSがあります。果樹農家の方々に学んだ経験と実績がすべてのSSに活かされています。

# αseries αシリーズがHST搭載で新登場

## SSA-α605V

- 4WS・4WD
- 2WS⇄4WS切替機能
- 5連ポンプ
- パワステ
- バリエーションノズル
- DXシート

**HST** 標準搭載 **4**分割×2ノズル **バリエーションノズル**

平成26年  
排出ガス  
規制対応



## SSA-α1005VT

- 4WS・4WD
- 2WS⇄4WS切替機能
- 5連ポンプ
- パワステ
- バリエーションノズル
- DXシート

**HST** 標準搭載 **4**分割×2ノズル **バリエーションノズル**

平成26年  
排出ガス  
規制対応



## SSA-α605MA

- 4WS・4WD
- 2WS⇄4WS切替機能
- 5連ポンプ
- パワステ
- DXシート

**HST** 標準搭載 **6**分割ノズル

平成26年  
排出ガス  
規制対応



## SSA-α1005MAT

- 4WS・4WD
- 2WS⇄4WS切替機能
- 5連ポンプ
- パワステ
- DXシート

**HST** 標準搭載 **6**分割ノズル

平成26年  
排出ガス  
規制対応



αシリーズの  
動画を CHECK!

名称	SSA-α605V	SSA-α1005VT
形式	自走式	
機体寸法(全長×全幅×全高)	3570×1420×1220mm	3940×1430×1270mm
機体質量	1360kg	1500kg
駆動対象部	1エンジン式	
エンジン	D1803	
種類	水冷4サイクル立形ディーゼル	
総排気量	1.826cm³{1.826L}	1.826cm³{1.826L}
出力/回転速度	23.7kW{32.2PS}/2400rpm	31.4kW{42.7PS}/2400rpm
使用燃料	ディーゼル軽油	
燃料タンク容量	28L	40L
始動方式	セルモータ式	
走行部	形式 4WD/4WS	
タイヤ	前輪 23×10.00-10 6PR 後輪 23×10.00-10 6PR	前輪 26×10.00-12 6PR 後輪 26×10.00-12 6PR
変速段数	無段変速(HST) 副変速2段	
走行速度(エンジン)	前進 0~15.0km/h 後進 0~7.5km/h	前進 0~17.3km/h 後進 0~8.5km/h
定格回転時		
機体最外側最小旋回半径	2.4m	2.8m
薬剤タンク容量	600L	1000L
かくはん方式	プロペラ(機械式)	
噴霧用ポンプ	名称 MS1000F MS1300F	
形式	5連往復動ポンプ(ピストン)	
常用回転速度	1120rpm	920rpm
常用吐出圧力	1.5MPa{15kgf/cm²}	
吐出量(吸水量)	90L/min	115L/min
送風機	形式 回転式 軸流式	
吐出量	230L/min	
種類	ディスクノズル	
個数	28個	
最大噴霧量	80L/min	105L/min
分割数	8分割(バリエーションノズル)	
安全鑑定番号	42059	42060
型式認定番号		
メーカー希望小売価格(税込8%)	¥5,832,000	¥6,750,000
(税別)	¥5,400,000	¥6,250,000
メーカーコードNo.	315361	315363

名称	SSA-α605MA	SSA-α1005MAT
形式	自走式	
機体寸法(全長×全幅×全高)	3570×1420×1220mm	3940×1430×1270mm
機体質量	1360kg	1500kg
駆動対象部	1エンジン式	
エンジン	D1803	
種類	水冷4サイクル立形ディーゼル	
総排気量	1.826cm³{1.826L}	1.826cm³{1.826L}
出力/回転速度	23.7kW{32.2PS}/2400rpm	31.4kW{42.7PS}/2400rpm
使用燃料	ディーゼル軽油	
燃料タンク容量	28L	40L
始動方式	セルモータ式	
走行部	形式 4WD/4WS	
タイヤ	前輪 23×10.00-10 6PR 後輪 23×10.00-10 6PR	前輪 26×10.00-12 6PR 後輪 26×10.00-12 6PR
変速段数	無段変速(HST) 副変速2段	
走行速度(エンジン)	前進 0~15.0km/h 後進 0~7.5km/h	前進 0~17.3km/h 後進 0~8.5km/h
定格回転時		
機体最外側最小旋回半径	2.4m	2.8m
薬剤タンク容量	600L	1000L
かくはん方式	プロペラ(機械式)	
噴霧用ポンプ	名称 MS1000F MS1300F	
形式	5連往復動ポンプ(ピストン)	
常用回転速度	1120rpm	920rpm
常用吐出圧力	1.5MPa{15kgf/cm²}	
吐出量(吸水量)	90L/min	115L/min
送風機	形式 回転式 軸流式	
吐出量	230L/min	
種類	ディスクノズル	
個数	18個	
最大噴霧量	80L/min	105L/min
分割数	6分割	
安全鑑定番号	42059	42060
型式認定番号		
メーカー希望小売価格(税込8%)	¥6,631,200	¥7,549,200
(税別)	¥6,140,000	¥6,990,000
メーカーコードNo.	315362	315364



## SSA-Z500-2

- 4WD
- 2WD切替
- パワステ
- 5連ポンプ
- DXシート



## SSA-Z601S-1

- 4WD
- 2WD切替
- パワステ
- 5連ポンプ
- DXシート



### Zシリーズ共通の特長

#### カンタン操作のHST



- デジタルスピードメーターを装備。噴霧時の車速調整に便利です。
- ワンレバーで前進・後進・高速・低速の切替操作ができます。
- ギアチェンジ、エンジン回転を調整しなくても、レバー操作でご希望のスピードにセットできます。

#### 旋回がラクな倍速旋回

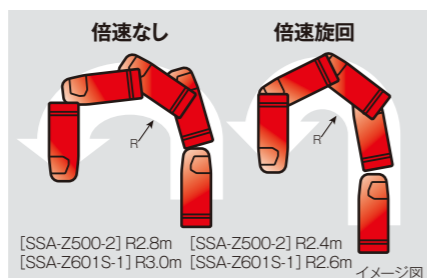

- シャープな切れ角でスムーズな小回りができます。
- 片ブレーキを踏むことなく小旋回できるのでオペレータの疲労軽減に繋がります。
- 後輪をロックさせる必要がないので、圃場を荒らすことが少なくなります。

#### 長時間作業でも疲れにくい油圧パワステ

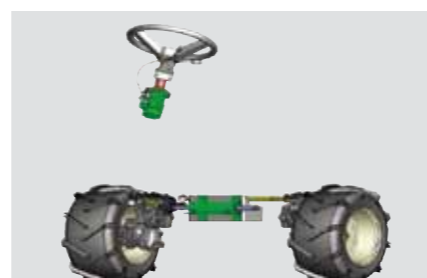

- ハンドル操作の軽い油圧式パワステを採用。ハンドル操作力は電動式と比べ約1/2ですむので長時間作業でも疲れません。
- ハンドルに路面負荷力が伝わらないため条件の悪い圃場でも疲労が軽減します。

#### 足回りの強化



- タイヤは従来機4プライから6プライに変更しました。
- フロントアクスル部を強化しました。

#### コンパクト・大吸水量の5連動噴



- 5連式にすることでコンパクト化・大吸水量を実現できました。
- シリンダ先が手前なので省スペースでメンテナンス性に優れています。
- 超硬セラコートシリンダの採用でさらに耐摩耗性がアップしました。

#### 電動スライド式遮断板※



- 運転席からスイッチひとつで送風を遮断できます。
  - 散布コックも連動して噴霧が自動停止します。
- ※SSA-Z500DX-2, SSA-Z601S-DX-1は電動スライド式遮断板が標準付属。

### SSA-Z500-2/SSA-Z601S-1の特長

#### コンパクトボディ&ゆとりの運転席



- コンパクトなので、旋回や移動時のトラックへの乗せ降ろしがカンタンです。
- 運転席は、大柄な方でも運転しやすいよう、ゆとりを持って設計されています。

#### 新設計のファンラッチレバー



- レバー比の改善により操作力が低減。ファンの入切がラクになりました。

#### 薬剤もよく混ざるツインスクロールかくはん※

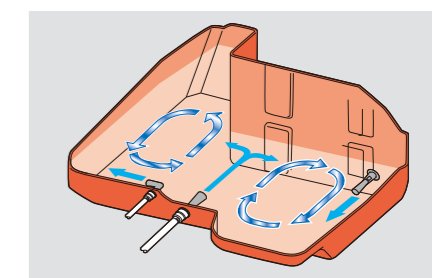

- 余水と合わせて、3方向から立体的にかくはんできるツインスクロールかくはんを採用。薬剤の泡立ちも少なく混ざります。
  - 柵づくりや補助散布などエンジンの回転数を下げてもかくはん状態を維持できます。
  - ベルトやオイルシールのメンテナンスが不要です。
- ※Z601S-1はトリプルスクロールかくはんです。

垣根仕立(ワインブドウ)圃地での散布



※特注仕様のワインブドウ用ノズルを装着しています。

わい化圃地での散布



※オプションのわい化アタッチを装着しています。

# Z series ターボエンジン搭載。

ゼットシリーズ

SSA-Z500-2 / SSA-Z601S-1 / SSA-Z601VT

## SSA-Z601VT

- 4WD
- バリエーションノズル
- eサスペンション
- 2WD切替
- 5連ポンプ
- DXシート
- パワステ

**4**分割×2  
ノズル バリエーションノズル

**HST**  
標準搭載

平成26年  
排出ガス  
規制対応

静音タイプ



### SSA-Z601VTの特長

#### 2WD⇒4WDへの自動切替

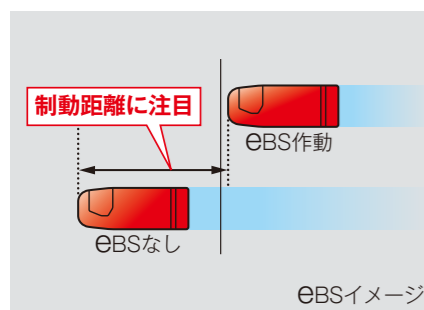

●高速走行(2WD)時の安全性を重視。ブレーキ操作で2WD⇒4WDへ自動切替し制動距離を抑えます。

#### 瞬時のコック切替



●旋回時でも視線を変えずに瞬時にコックの切替操作ができます。  
●的確な散布作業で薬液をムダにしません。

#### 高性能eサスペンション



●優れた衝撃吸収力を実現した高性能サスペンションです。  
●悪路での走破性と移動走行用の快適な乗り心地を両立した理想のサスペンションです。

#### 100L/minの5連動噴&バリエーションノズル



●100L/minの大吸水量5連動噴(MS1000F)を搭載。  
●きめ細やかな8分割バリエーションノズルが作物別、繁茂状況別に散布量を設定可能にします。  
●ノズルの切替えもコック操作で簡単に行えます。



名称	SSA-Z500-2(DX-2)	SSA-Z601S-1(DX-1)	SSA-Z601VT
形式		自走式	
機体寸法(全長×全幅×全高)	3030×1300×1140mm	3170×1300×1150mm	3390×1385×1195mm
機体質量	830kg	850kg	1210kg
駆動対象部		1エンジン式	
エンジン		D1105	
型式名		D1105	
種類		水冷4サイクル3気筒ディーゼル	
総排気量		1123cm³{1.123L}	
定格出力/回転速度		15.4kW{20.9PS}/2600rpm	
使用燃料		ディーゼル軽油	
燃料タンク容量		20L	30L
始動方式		セルモータ式	
形式		4WD(2WD切替付)	
走行部			
タイヤ	前輪 20×10.00-10 6PR 後輪 20×10.00-10 6PR	23×9.00-12 6PR 23×9.00-12 8PR	
変速段数		HST無段変速(副変速2段)	
走行速度(エンジン 定格回転時)	前進 0~17.0km/h 後進 0~9.0km/h	0~23.0km/h 0~9.0km/h	
機体最外側最小旋回半径	2.4m	2.6m	2.8m
薬剤タンク容量	500L(最大520L)	600L(最大625L)	600L
かくはん方式	ツインスクロール式	トリプルスクロール式	機械式
噴霧用ポンプ		MS1000F	
形式		5連往復動ポンプ(ピストン)	
常用回転速度		1000rpm/1140rpm	
常用吐出圧力		1.5MPa{15kgf/cm²}	
吐出量(吸水量)	80L/min	90L/min	100L/min
ろ過機		(オプション:ジェットポンプ)	
形式		軸流式	
吐出量		(125L/min)	
送風機			
形式		軸流式	
常用回転速度		1733rpm	
使用時風量		500m³/min	
種類		ディスクノズル	
個数		ディスクノズル(千鳥配列) 26個	
最大噴霧量	65L/min	72L/min	85L/min
分割数		4分割	8分割(バリエーションノズル)
安全鑑定番号	38137	39170	42001
型式認定番号	農3346	農3346	取得予定
メーカー希望小売価格	(税込8%) ¥3,672,000(¥3,853,440) (税別) ¥3,400,000(¥3,568,000)	¥3,942,000(¥4,123,440) ¥3,650,000(¥3,818,000)	¥5,918,400 ¥5,480,000
メーカーコードNo.	315348(315349)	315351(315352)	315354

※DXは遮断版付です。



# Premium series 多様なプロ農家のニーズに応えるSS

## 500L

### SSA-E501DX

- 4WD
- 5連ポンプ
- DXシート

Simple is the Best

こだわりの  
棚専用  
SS



4分割 静音タイプ

### SSA-a522

- 4WS・4WD
- パワステ
- タレットノズル (2方向切替)
- 5連ポンプ
- 電動スライド式遮断板



4分割 静音タイプ

### SSA-E541DX

- 4WD
- パワステ
- DXシート



4分割 静音タイプ

### SSA-G565

- 4WD
- パワステ
- 5連ポンプ



名称		SSA-G565	
形式		自走式	
機体寸法(全長×全幅×全高)		3020×1225×1175	
機体質量		830kg	
エンジン	駆動対象部	1エンジン式	
	型式名	D1305	
	種類	水冷4サイクル3気筒ディーゼル	
	総排気量	1261cm³{1.261L}	
	出力/回転速度	18.2{24.7}/2500rpm	
	使用燃料	ディーゼル軽油	
	燃料タンク容量	20L	
	始動方式	セルモータ式	
	形式	4WD	
	走行部	タイヤ	前輪
後輪			20×10.00-10 4PR
変速段数		前進6段、後進2段	
走行速度(エンジン定格回転時)		前進	1.6~15.0km/h
	後進	2.2/9.7km/h	
機体最外側最小旋回半径	2.3m		
薬剤タンク容量	500L		
かくはん方式	機械式		
噴霧用ポンプ	名称	MS1000F	
	形式	5連往復動ポンプ(ピストン)	
	常用回転速度	1129rpm	
	常用吐出圧力	1.5MPa{15kgf/cm²}	
	吐出量(吸水量)	90L/min	
送風機	形式	(オプション:ジェットポンプ)	
	吐出量	(112L/min)	
ノズル	形式	軸流式	
	常用回転速度	1875rpm	
	使用時風量	560m³/min	
	種類	ディスクノズル	
安全鑑定番号	個数	16個	
	最大噴霧量	60.8L/min	
	分割数	4分割	
型式認定番号	—		
メーカー希望小売価格	(税込8%)	¥3,672,000	
	(税別)	¥3,400,000	
メーカーコードNo.		315369	

ドリフト低減のために開発された緊プロ機

## 500L

### SSA-E501KP

- 4WD
- 5連ポンプ



名称		SSA-E501KP	
形式		自走式	
機体寸法(全長×全幅×全高)		2900×1225(最大1780)×1230mm(最大1350)	
機体質量		695kg	
エンジン	駆動対象部	1エンジン式	
	型式名	D722	
	種類	水冷4サイクル3気筒ディーゼル	
	総排気量	719cm³{0.719L}	
	出力/回転速度	9.0kW{12.2PS}/2300rpm	
	使用燃料	ディーゼル軽油	
	燃料タンク容量	20L	
	始動方式	セルモータ式	
	形式	4WD	
	走行部	タイヤ	前輪
後輪			19×8.00-10 4PR
変速段数		前進6段、後進2段	
走行速度(エンジン定格回転時)		前進	1.4~12.7km/h(最高14.7km/h)
	後進	2.5/8.3km/h	
機体最外側最小旋回半径	2.2m		
薬剤タンク容量	500L		
かくはん方式	ツインスクロール式		
噴霧用ポンプ	名称	MS600F	
	形式	5連往復動ポンプ(ピストン)	
	常用回転速度	1190rpm	
	常用吐出圧力	1.5MPa{15kgf/cm²}	
	吐出量(吸水量)	54.7L/min(エンジン2300rpm時)	
送風機	形式	(オプション:ジェットポンプ)	
	吐出量	(125L/min)	
ノズル	形式	軸流式	
	常用回転速度	2300rpm	
	使用時風量	255m³/min(メモリ1固定、2300rpm時)	
	種類	Y型ノズル・ディスクノズル	
安全鑑定番号	個数	12個	
	最大噴霧量	43.2L/min	
	分割数	4分割	
型式認定番号	—		
メーカー希望小売価格	(税込8%)	¥2,732,400	
	(税別)	¥2,530,000	
メーカーコードNo.		315347	

名称		SSA-E501DX		SSA-E541DX		SSA-a522	
形式		自走式		自走式		自走式	
機体寸法(全長×全幅×全高)		2900×1225×1120mm		2990×1225×1120mm		2990×1360×1175mm	
機体質量		670kg		715kg		850kg	
エンジン	駆動対象部	1エンジン式		1エンジン式		1エンジン式	
	型式名	D722		D902		D1105	
	種類	水冷4サイクル3気筒ディーゼル		水冷4サイクル3気筒ディーゼル		水冷4サイクル3気筒ディーゼル	
	総排気量	719cm³{0.719L}		898cm³{0.898L}		1123cm³{1.123L}	
	出力/回転速度	9.0kW{12.2PS}/2300rpm		11.6kW{15.8PS}/2300rpm		16.1kW{21.9PS}/2500rpm	
	使用燃料	ディーゼル軽油		ディーゼル軽油		ディーゼル軽油	
	燃料タンク容量	20L		20L		20L	
	始動方式	セルモータ式		セルモータ式		セルモータ式	
	形式	4WD		4WD		4WD/4WS	
	走行部	タイヤ	前輪	19×8.00-10 4PR		20×10.00-10 4PR	
後輪			19×8.00-10 4PR		20×10.00-10 4PR		
変速段数		前進6段、後進2段		前進6段、後進2段		前進6段、後進2段	
走行速度(エンジン定格回転時)		前進	1.4~12.7km/h(最高15.5km/h)		1.5~14.2km/h		
	後進	2.5/8.3km/h		2.0/9.0km/h			
機体最外側最小旋回半径	2.2m		2.3m		2.2m		
薬剤タンク容量	500L		500L		500L		
かくはん方式	ツインスクロール式		ツインスクロール式		機械式		
噴霧用ポンプ	名称	MS600F		MS625S		MS1000F	
	形式	5連往復動ポンプ(ピストン)		往復動ポンプ(ピストン)		5連往復動ポンプ(ピストン)	
	常用回転速度	920rpm		1350rpm		1165rpm	
	常用吐出圧力	1.5MPa{15kgf/cm²}		1.5MPa{15kgf/cm²}		1.5MPa{15kgf/cm²}	
	吐出量(吸水量)	42.3L/min		55L/min		93L/min	
送風機	形式	(オプション:ジェットポンプ)		(オプション:ジェットポンプ)		(オプション:ジェットポンプ)	
	吐出量	(125L/min)		(125L/min)		(125L/min)	
ノズル	形式	軸流式		軸流式		軸流式	
	常用回転速度	2300rpm		2300rpm		1875rpm	
	使用時風量	290m³/min		320m³/min		525m³/min	
	種類	ディスクノズル		ディスクノズル		ディスクノズル	
安全鑑定番号	個数	14個		16個		16個	
	最大噴霧量	31.5L/min		43.2L/min		71.1L/min	
	分割数	4分割		4分割		4分割	
型式認定番号	40170		40171		37052		
型式認定番号	—		—		農3318		
メーカー希望小売価格	(税込8%)	¥2,246,400		¥2,624,400		¥3,898,800	
	(税別)	¥2,080,000		¥2,430,000		¥3,610,000	
メーカーコードNo.		315345		315346		315314	

### 防除ヘルメットMAP252P-1



- バッテリー駆動のポーダブルタイプ。肩掛けバンドと腰バンド付です。
- 携帯型バッテリーなので補正散布時などSSから離れても作業できます。
- 視界もワイドになりました。
- ACチャージャーも標準付属。フル充電で7時間連続使用できます。
- バッテリーはリチウム電池なので重さは1/2(従来比)充電時間も大幅に短縮しました。

(メーカーコードNo.461469)  
メーカー希望小売価格(税込8%) ¥149,796

# Premium series 蓄積された実績が示す洗練された機能



## SSA-G1020

- 4WD
- 5連ポンプ
- 2WD切替
- eサスペンション
- パワステ
- 電動スライド式遮断板
- 切替えノズル



1000L  
600L



## SSA-F617VT-1

- 4-6システム
- 6WD
- パワステ
- ターボエンジン
- バリエーションノズル
- DXシート

### 4-6システム

- 後4輪が単独で上下揺動。
- 常に6輪が接地しているので、傾斜地や軟弱地でも安定した走行ができます。
- パワーステアリングを標準装備。急傾斜地での操作もラクに行え、安全性・信頼性が向上しました。



6輪で4WS並の旋回半径

## 傾斜散布装置付SS



## SSA-Z601S-MA-1

- 4WD
- 5連ポンプ
- パワステ
- DXシート
- 2WD切替



## SSA-F617MAT-1

- 4-6システム
- ターボエンジン
- 6WD
- DXシート
- パワステ



名称	SSA-G1020	SSA-F617VT-1	
形式	自走式		
機体寸法(全長×全幅×全高)	3825×1420×1255mm	3630×1375×1200mm	
機体質量	1370kg	1380kg	
エンジン	駆動対象部 1エンジン式		
	型式名	V2403-CR	
	種類	水冷4サイクル4気筒ディーゼル	
	総排気量	2434cm³{2.434L}	
	出力/回転速度	33.6kW{45.7PS}/2400rpm	
	使用燃料	ディーゼル軽油	
	燃料タンク容量	37L	
走行部	始動方式 セルモータ式		
	形式	4WD(2WD切替付)	
	タイヤ	前輪	23×9.00-12 6PR
		後輪	6-14 6PR(ダブル)
	変速段数	前進9段、後進3段	
	走行速度(エンジン定格回転時)	前進	1.5~22.4km/h
		後進	1.4~10.5km/h
機体最外側最小旋回半径	2.9m		
薬剤タンク容量	1000L		
噴霧用ポンプ	かくはん方式 機械式		
	名称	MS1300F	
	形式	5連往復動ポンプ(ピストン)	
	常用回転速度	944rpm	
	常用吐出圧力	1.5MPa{15kgf/cm²}	
	吐出量(吸水量)	118L/min	
	ろ過装置	形式	回転式
吐出量		260L/min	
形式		軸流式(風量2段切替)	
送風機	常用回転速度	2285/1516rpm	
	使用時風量	795/527m³/min	
	種類	ディスクノズル(千鳥配列)	
	個数	28個	
ノズル	最大噴霧量	106L/min(出荷時84L/min)	
	分割数	4分割	
	安全鑑定番号	41006	
型式認定番号	農3408		
メーカー希望小売価格	(税込8%)	¥5,724,000	
	(税別)	¥5,300,000	
メーカーコードNo.	315356		

名称	SSA-Z500MA-2	SSA-Z601S-MA-1	SSA-F617MAT-1	
形式	自走式			
機体寸法(全長×全幅×全高)	3030×1300×1140mm	3170×1300×1150mm	3625×1375×1200mm	
機体質量	830kg	850kg	1380kg	
エンジン	駆動対象部 1エンジン式			
	型式名	クボタD1105	D1803-CR-T	
	種類	水冷4サイクル3気筒ディーゼル	水冷4サイクル3気筒ディーゼル(ターボ)	
	総排気量	1123cm³{1.123L}	1826cm³{1.826L}	
	出力/回転速度	15.4kW{20.9PS}/2600rpm	31.4kW{42.7PS}/2400rpm	
	使用燃料	ディーゼル軽油		
	燃料タンク容量	20L	28L	
走行部	始動方式 セルモータ式			
	形式	4WD(2WD切替付)	6WD(後4輪上下揺動)	
	タイヤ	前輪	20×10.00-10 6PR	20×10.00-10 4PR
		後輪	20×10.00-10 6PR	20×10.00-10 4PR
	変速段数	HST無段変速(副変速2段)		
	走行速度(エンジン定格回転時)	前進	0~17.0km/h	0.9~13.8km/h(最高14.7km/h)
		後進	0~9.0km/h	1.1~4.5km/h
機体最外側最小旋回半径	2.4m	2.6m		
薬剤タンク容量	500L(最大520L)	600L(最大625L)		
噴霧用ポンプ	かくはん方式 ツインスクロール式			
	名称	MS1000F	MS800S-A	
	形式	5連往復動ポンプ(ピストン)	往復動ポンプ(ピストン)	
	常用回転速度	1000rpm	1140rpm	
	常用吐出圧力	1.5MPa{15kgf/cm²}		
	吐出量(吸水量)	80L/min	89.5L/min	
	ろ過装置	形式	(オプション:ジェットポンプ)	回転式
吐出量		(125L/min)	230L/min	
形式		軸流式	軸流式(風量2段切替)	
送風機	常用回転速度	1733rpm	2133/1309rpm	
	使用時風量	500m³/min	700/430m³/min	
	種類	ディスクノズル		
	個数	16個	18個	
ノズル	最大噴霧量	65L/min	72L/min	
	分割数	6分割	8分割	
	安全鑑定番号	38137	39170	
型式認定番号	農3346	農3346		
メーカー希望小売価格	(税込8%)	¥3,996,000	¥4,266,000	
	(税別)	¥3,700,000	¥3,950,000	
メーカーコードNo.	315350	315353		

# .....各種アタッチメント.....

## ●アタッチメントの種類

●オプションアタッチメント

名称	制風板	遮断板	プロペラ シャフトカバー	補助巻車		給水ポンプ
				20M用	40M用	
SSA-E501DX	●(199384) ¥11,880	●(199381) ¥59,184	—	標準装備	●(199378) ¥39,204	●(199379) ¥43,200
SSA-E541DX	●(862802) ¥27,432	●(862807) ¥59,184	—	標準装備	●(199378) ¥39,204	●(199379) ¥43,200
SSA-Z500-2	●(870329) ¥15,876	—	—	●(870367) ¥38,016	●(870373) ¥46,548	●J(870377) ¥47,520
SSA-a522	標準装備	電動スライド式 標準装備	—	標準装備	—	J標準装備
SSA-Z601S-1	●(870329) ¥15,876	(DX)電動スライド式 標準装備	—	●(870367) ¥38,016	●(870373) ¥46,548	●J(870377) ¥47,520
SSA-Z601VT	●(417305) ¥5,292	—	準備中	標準装備	—	標準装備
SSA-F617VT-1	●(688101) ¥27,324	●(689066) ¥59,184	●(164418) ¥17,172	—	●(887787) ¥48,600	標準装備
SSA-G1020	●(423346) ¥13,932	電動スライド式 標準装備	—	標準装備	—	標準装備
SSA-a605V	●(889891) 価格設定中	●(688140) ¥59,184	—	標準装備	●(888920) ¥60,480	標準装備
SSA-a1005VT	●(688101) ¥27,324	●(689066) ¥59,184	—	標準装備	●(888921) ¥60,480	標準装備

(上段:メーカーコードNo、下段:メーカー希望小売価格(税込8%)) ※給水ポンプのJ記号はジェットポンプです。

## ●制風板



低い棚での散布や、上向きの風を弱めたい時に使用します。

## ●SS用遮断板



出口の風を遮断することでドリフト低減が期待できます。

※形状・位置は機種によって異なります。

## ●補助巻車

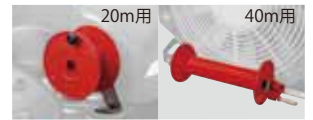

補正散布や一般無気散布に便利なホース巻取機です。

## ●低床シート

SSA-Z500-2/SSA-Z601S-1用  
[868764] ¥20,520 (税込)

## ●SS用ビニールシートカバー

サイズ	メーカーコードNo.	サイズ (mm)	メーカー希望小売価格(税込8%)	適用SS
S	057724	2750×1300×1000	¥15,552	400L
M	063258	2930×1550×850	¥16,848	500L
L	057722	3500×1420×1100	¥18,360	600L
LL	142008	4320×1750×1010	¥22,680	1000L

## ●丸山純正オイル

名称	容量	メーカーコードNo.	メーカー希望小売価格(税込8%)	備考
丸山動力噴霧機オイル	1L	429273	¥1,620	動力噴霧機に最適なオイル
丸山エンジンオイルDH-2	4L	429276	¥5,184	ガソリンエンジンから排出ガス対応のディーゼルエンジンまで
丸山エンジンオイルDH-2	20L	429277	¥23,760	ガソリンエンジンから排出ガス対応のディーゼルエンジンまで
丸山ギヤオイル#90	4L	429274	¥5,832	ハイクリ-SSのミッションやデブ用
丸山油圧HSTオイル#46	20L	429275	¥20,520	ハイクリ-SSなどの油圧HSTオイル



丸山動力噴霧機オイル(1L)



丸山エンジンオイルDH-2(4L)



丸山エンジンオイルDH-2(20L)



丸山ギヤオイル#90(4L)



丸山油圧HSTオイル#46(20L)

## 丸山純正防除機用凍結防止剤



凍結温度  
-55℃対応

5L [429272]  
¥3,564 (税込)

20L [429271]  
¥12,960 (税込)

〈写真は20L〉

しっかり点検!安心・長持ち!  
末永くお使いいただくためにも  
定期的な点検・整備をお奨めします。  
詳しくはお求めいただいた販売店までお気軽にご相談下さい。

## 丸山のSS・ハイクリ安心保証制度(傷害保険)について

このカタログに掲載のSSには、搭乗中に「ケガ」をした場合、傷害保険による保証<sup>(1)</sup>がつけられています。

※(1) 保険期間は、製品納入日より1年間です。保険料は当社が負担いたします。なお、製品に付属している申込用紙「特定乗用具搭乗中のみ担保傷害保険「付保通知書」」に必要事項をご記入の上、弊社傷害保険受付係へご送付(FAX可)いただけます。

**注意**

★取扱説明書をよく読んで安全な作業を行なってください。

- 仕様は製品改良のため予告なく変更することがあります。
- メーカー希望小売価格(税込・税率8%)は、予告なく価格変更することがありますのでご了承願います。
- ご購入の際は、販売店名などの所定事項を記入した保証書を必ずお受け取りください。
- SSの運転には普通自動車免許が必要です。

〈カタログの内容についてのお問い合わせは下記までご連絡ください〉

## 特約店

**株式会社 丸山製作所**

本社/東京都千代田区内神田3-4-15 〒101-0047 TEL(03)3252-2281(営・代表)  
http://www.maruyama.co.jp

●西日本支店  
名古屋(営) ☎(0565)41-6400  
静岡(事) ☎(054)643-9541  
北陸(営) ☎(076)249-8480  
大阪(営) ☎(072)634-5421  
中国(営) ☎(082)962-6912  
岡山(出) ☎(0868)54-3466  
四国(営) ☎(0875)27-8000

●九州支店  
福岡(営) ☎(0942)27-5866  
熊本(営) ☎(096)380-6262  
南九州(営) ☎(099)243-8177  
宮崎(事) ☎(0986)58-6008

●関東甲信越支店  
北関東(営) ☎(0289)76-5388  
茨城(営) ☎(029)824-2191  
千葉(営) ☎(0475)52-8711  
新潟(営) ☎(0258)47-1451  
甲信(営) ☎(0263)54-2824  
山梨(出) ☎(055)298-4129  
南関東(営) ☎(042)682-2840

●産機営業企画部  
産機東京営業所 ☎(03)3252-2283  
産機名古屋営業所 ☎(0565)41-6433  
産機大阪営業所 ☎(072)634-3741  
産機九州事務所 ☎(0942)27-5852

●東日本営業所  
東京・千葉グループ ☎(0475)52-8755  
メンテナンス課 ☎(03)3252-2287

●西日本営業所  
西日本グループ ☎(072)634-3749  
百日本グループ(生産課) ☎(0565)41-6455  
九州グループ ☎(0942)27-5447  
防災企画業務課 ☎(0475)52-8755

●関東支店  
東京・千葉グループ ☎(0475)52-8755  
メンテナンス課 ☎(03)3252-2287  
東北グループ ☎(022)748-4515

●西日本営業所  
西日本グループ ☎(072)634-3749  
百日本グループ(生産課) ☎(0565)41-6455  
九州グループ ☎(0942)27-5447  
防災企画業務課 ☎(0475)52-8755

**マルヤマエクスセル株式会社**

本社/東京都千代田区内神田3-4-15 〒101-0047 【産機事業部代表】 ☎(03)3252-2283  
http://www.maruyamaexcel.co.jp 【防災事業部代表】 ☎(0475)52-8755

●産機営業企画部  
産機東京営業所 ☎(03)3252-2283  
産機名古屋営業所 ☎(0565)41-6433  
産機大阪営業所 ☎(072)634-3741  
産機九州事務所 ☎(0942)27-5852

●東日本営業所  
東京・千葉グループ ☎(0475)52-8755  
メンテナンス課 ☎(03)3252-2287

●西日本営業所  
西日本グループ ☎(072)634-3749  
百日本グループ(生産課) ☎(0565)41-6455  
九州グループ ☎(0942)27-5447  
防災企画業務課 ☎(0475)52-8755

丸山製作所では、グリーン&クリーンをテーマに環境負荷低減活動に取り組んでいます。

このカタログは、環境に配慮した植物油インクで印刷されています。

お客様相談窓口(丸山サポートセンター) 無料通話 0120-898-114