

# セット動噴・動力噴霧機





120年の「誠意」が  
ぎっしりと詰まっています。

丸山製作所の伝統それは、お客様に対する「誠意」。  
お客様に使っていただくために  
操作性をいちばんに考えました。

農業の未来にひとつでも貢献し続けたい。  
人と農業の未来を見据えて  
120年の歴史がまたひとつ刻まれます。



1937年



1949年



1958年



1977年



1986年



1999年



2011年



A blue and white agricultural sprayer is shown in the foreground, partially obscured by a large white container. The sprayer is positioned in a lush green field. In the background, a person is visible, operating the sprayer. The sky is filled with soft, white clouds, and distant mountains are visible on the horizon.

丸山こだわりの「霧」には  
農業に携わる皆様の農作物への愛情が  
ぎゅっと凝縮されています。

120年を超える長い歴史の中で、  
丸山製作所は常に時代の空気を感じながら、  
新しいフィールドへと歩んで来ました。

1937年に誕生した12型動噴は、  
「より強く」「よりエコ」に時代を見据えて  
進化し続けるNeoアルティフロー動噴に進化。

農業に携わる皆様の笑顔と  
そして極上の霧を浴び育む農作物の喜びを胸に  
私たちはこれからも「霧の丸山」として  
進化し続けます。



# 性能・機能

使ってみたときの安心感は  
やっぱり丸山。

## サポートシステム

ホースを引っ張ることで、自動で5秒間ホースを送り出すシステムを搭載。作業性の効率アップに貢献しています。

※画像はRVシリーズです。



## ジェネレーターを搭載

外部発電機能により、エンジン回転中低速域での長時間作業が可能となりました。

※MSA415R8CG-RV、  
MSA615R8CG-RV、  
MS415R8CGF-RV、  
MS615R8CGF-RV



## NEWデザインカバーで 楽々メンテナンス

工具不要でカバーが簡単に着脱可能!

ナビアラセンや整列巻部へのグリスアップが簡単に行えます。かくはん機も簡単に取付られ、かくはん軸も不要です。

※RVシリーズのみ。



## ラジコンチャンネル

お客様の必要な機能を必要な分だけ選ぶことができる豊富なラインナップを実現。

手袋をはめていても押しやすい凸ボタン式です。

※画像は8CH仕様です。



使ってみてわかる嬉しいこと。

丸山にして良かったと思ってもらえる

ものづくりを製品ひとつひとつに願いを込めて

まごころ込めて送り出す動力噴霧機シリーズ。

これからも農業の未来に応えていきます。

## マッドスクレーパーシステム

4個の樹脂ローラーと2つのスクレーパーで泥をホースから削ぎ落とすマッドスクレーパーシステムを搭載。

※RVシリーズのみ。



## 自走機能を搭載

自走機能付きだから、トラックへの載せ下ろしもラクラク!デッドマンクラッチ採用で

①レバーを握ると走行  
②レバーを離すとブレーキが効くので安全!

※MSAシリーズのみ。



## ホースガイド部の取外しが簡単

ホースガイド部が簡単に取外しでき、掃除がラクチン。泥などによるスイッチ類のトラブルを未然に防ぎます。

※RVシリーズのみ。

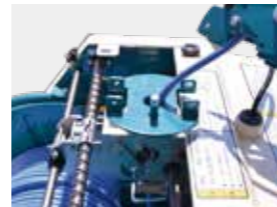

## 選べるガソリンタイプと ディーゼルタイプ

ガソリンエンジンタイプだけでなく、ディーゼルエンジンタイプもラインナップ。





# 性能・機能

カッコいいだけが、  
デザインじゃないんです。

## やっぱり動噴は丸山!!

1895年(明治28年)創業から培ってきた経験と技術力!!  
Made by MARUYAMAで安心&安全+快適な防除作業をサポートします。



## 優れた吸水効率

流路抵抗を少なく、流れをスムーズにし、吸水効率に優れています。  
高い吸水効率で所要動力が少なくecoなポンプです。

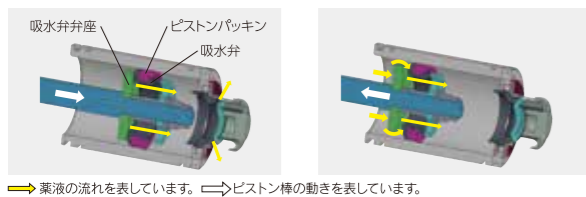

## 丈夫で長持ち

調圧弁サック・調圧弁棒・シリンダボルトをステンレス化。シリンダ内部はMAC処理(セラミック溶射コーティング)で耐摩耗性に優れています。ピストンパッキンやシールパッキンは耐薬性に優れたフッ素ゴム製。40℃までの温水もOK!  
※Neoアルティフロー動噴。



## 軽量丸山ライトホース

軽量で取り回しの楽な丸山ライトホースです。(従来のホースに比べ約20%軽量)  
※自走ラジコン動噴、ラジコン動噴、自走動噴、アルミキャリア動噴の全てのモデルに標準装備。



製品の細部にまでこだわった洗練されたデザイン  
そして手に触れる事で初めて知る事ができるきめ細やかな配慮。  
丸山の良さをぜひ確かめてください。

## 調圧性能に優れ扱いやすい調圧弁

バイパス回路内蔵。調圧ダイヤルはそのまま、ワンモーションで余水切替可能。大型ダイヤルは滑りにくく、握りやすく、軽い操作感が好評。調圧弁玉は、耐久性に優れたセラミック製です。  
※Neoアルティフロー動噴。

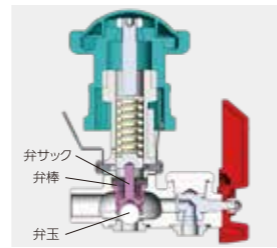

## メンテナンス性に優れたシンプルな構造

カセット化した吐出弁は取替が簡単です。シリンダヘッドにはドレンを装備。水抜きがラクで凍結トラブルを防止します。  
※Neoアルティフロー動噴。



## パルセーブチャンバー

特殊ペレット入りでエア抜きを抑え、脈動・振動・騒音の発生を抑えます。長時間連続運転も安定して吐出できます。  
※Neoアルティフロー動噴。



## サイドオイルゲージ

動噴側面にオイルゲージをレイアウト。オイルの適正量の確認がカンタンです。





# 8CH搭載の使いやすさを追求した フラッグシップモデル

自走ラジコン動噴  
ラジコン動噴(フォークリフト仕様)

# 充実機能と装備をプラスした 4CHモデル

自走ラジコン動噴  
ラジコン動噴(フォークリフト仕様)

サポートシステム	マッドスクレーパーシステム	自走機能(前・後進)	ガソリンエンジン	NEWデザインカバー	ホースガイド部 簡単取外し
ジェネレーター	8CHラジコン	ホース巻取/送出 エンジン高速/低速	エンジン始動/停止	動噴クラッチON/OFF	

## MSA415R8CG-RV★

最高圧力:5.0MPa 吸水量:30L/min  
 ■φ8.5x130m P/N358548  
 メーカー希望小売価格(税込10%)¥1,034,000  
 (税別) ¥940,000  
 ■φ10x130m P/N358549  
 メーカー希望小売価格(税込10%)¥1,067,000  
 (税別) ¥970,000

サポートシステム	マッドスクレーパーシステム	自走機能(前・後進)	ガソリンエンジン	NEWデザインカバー	ホースガイド部 簡単取外し
ジェネレーター	8CHラジコン	ホース巻取/送出 エンジン高速/低速	エンジン始動/停止	動噴クラッチON/OFF	

## MSA615R8CG-RV★

最高圧力:5.0MPa 吸水量:41L/min  
 ■φ11.5x130m P/N358552  
 メーカー希望小売価格(税込10%)¥1,218,800  
 (税別) ¥1,108,000  
 ■φ13x130m P/N358553  
 メーカー希望小売価格(税込10%)¥1,251,800  
 (税別) ¥1,138,000

サポートシステム	マッドスクレーパーシステム	フォークリフト仕様	ガソリンエンジン	NEWデザインカバー	ホースガイド部 簡単取外し
ジェネレーター	8CHラジコン	ホース巻取/送出 エンジン高速/低速	エンジン始動/停止	動噴クラッチON/OFF	

## MS415R8CGF-RV(フォークリフト仕様)★

最高圧力:5.0MPa 吸水量:30L/min  
 ■φ8.5x130m P/N358550  
 メーカー希望小売価格(税込10%)¥1,012,000  
 (税別) ¥920,000  
 ■φ10x130m P/N358551  
 メーカー希望小売価格(税込10%)¥1,045,000  
 (税別) ¥950,000

サポートシステム	マッドスクレーパーシステム	フォークリフト仕様	ガソリンエンジン	NEWデザインカバー	ホースガイド部 簡単取外し
ジェネレーター	8CHラジコン	ホース巻取/送出 エンジン高速/低速	エンジン始動/停止	動噴クラッチON/OFF	

## MS615R8CGF-RV(フォークリフト仕様)★

最高圧力:5.0MPa 吸水量:41L/min  
 ■φ11.5x130m P/N358554  
 メーカー希望小売価格(税込10%)¥1,196,800  
 (税別) ¥1,088,000  
 ■φ13x130m P/N358555  
 メーカー希望小売価格(税込10%)¥1,229,800  
 (税別) ¥1,118,000



★は限定品扱い

サポートシステム	マッドスクレーパーシステム	自走機能(前・後進)	ガソリンエンジン	NEWデザインカバー
ホースガイド部 簡単取外し	4CHラジコン	ホース巻取/送出	動噴クラッチON/OFF	

## MSA415R4C-RV

最高圧力:5.0MPa 吸水量:30L/min  
 ■φ8.5x130m P/N358497  
 メーカー希望小売価格(税込10%)¥869,000  
 (税別) ¥790,000  
 ■φ10x130m P/N358498  
 メーカー希望小売価格(税込10%)¥902,000  
 (税別) ¥820,000

サポートシステム	マッドスクレーパーシステム	自走機能(前・後進)	ガソリンエンジン	NEWデザインカバー
ホースガイド部 簡単取外し	4CHラジコン	ホース巻取/送出	動噴クラッチON/OFF	

## MSA515R4C-RV

最高圧力:4.0MPa 吸水量:37L/min  
 ■φ10x130m P/N358505  
 メーカー希望小売価格(税込10%)¥916,300  
 (税別) ¥833,000

サポートシステム	マッドスクレーパーシステム	フォークリフト仕様	ガソリンエンジン	NEWデザインカバー
ホースガイド部 簡単取外し	4CHラジコン	ホース巻取/送出	動噴クラッチON/OFF	

## MS415R4CF-RV(フォークリフト仕様)

最高圧力:5.0MPa 吸水量:30L/min  
 ■φ8.5x130m P/N358499  
 メーカー希望小売価格(税込10%)¥847,000  
 (税別) ¥770,000  
 ■φ10x130m P/N358500  
 メーカー希望小売価格(税込10%)¥880,000  
 (税別) ¥800,000

サポートシステム	マッドスクレーパーシステム	フォークリフト仕様	ガソリンエンジン	NEWデザインカバー
ホースガイド部 簡単取外し	4CHラジコン	ホース巻取/送出	動噴クラッチON/OFF	

## MS515R4CF-RV(フォークリフト仕様)

最高圧力:4.0MPa 吸水量:37L/min  
 ■φ10x130m P/N358506  
 メーカー希望小売価格(税込10%)¥894,300  
 (税別) ¥813,000



サポートシステム	マッドスクレーパーシステム	自走機能(前・後進)	ガソリンエンジン	NEWデザインカバー
ホースガイド部 簡単取外し	4CHラジコン	ホース巻取/送出	動噴クラッチON/OFF	

## MSA615R4C-RV

最高圧力:5.0MPa 吸水量:41L/min  
 ■φ11.5x130m P/N358522  
 メーカー希望小売価格(税込10%)¥1,053,800  
 (税別) ¥958,000  
 ■φ13x130m P/N358523  
 メーカー希望小売価格(税込10%)¥1,086,800  
 (税別) ¥988,000



サポートシステム	マッドスクレーパーシステム	フォークリフト仕様	ガソリンエンジン	NEWデザインカバー
ホースガイド部 簡単取外し	4CHラジコン	ホース巻取/送出	動噴クラッチON/OFF	

## MS615R4CF-RV(フォークリフト仕様)

最高圧力:5.0MPa 吸水量:41L/min  
 ■φ11.5x130m P/N358526  
 メーカー希望小売価格(税込10%)¥1,031,800  
 (税別) ¥938,000  
 ■φ13x130m P/N358527  
 メーカー希望小売価格(税込10%)¥1,064,800  
 (税別) ¥968,000



サポートシステム 自走機能(前・後進) ディーゼルエンジン

6CH ラジコン ホース巻取/送出 動噴クラッチON/OFF  
エンジン高速(始動)/低速(停止)

MSA755DR6S-Y★

最高圧力:5.0MPa 吸水量:59L/min  
■φ13x130m P/N358333  
メーカー希望小売価格(税込10%)¥1,723,700  
(税別)¥1,567,000

サポートシステム 自走機能(前・後進) ディーゼルエンジン

6CH ラジコン ホース巻取/送出 動噴クラッチON/OFF  
エンジン高速(始動)/低速(停止)

MSA755DR6S-K★

最高圧力:5.0MPa 吸水量:59L/min  
■φ13x130m P/N358332  
メーカー希望小売価格(税込10%)¥1,633,500  
(税別)¥1,485,000

サポートシステム 自走機能(前・後進) ディーゼルエンジン

4CH ラジコン ホース巻取/送出  
エンジン高速(始動)/低速(停止)

MSA655DR4S-K★

最高圧力:5.0MPa 吸水量:47L/min  
■φ11.5x130m P/N358335  
メーカー希望小売価格(税込10%)¥1,415,700  
(税別)¥1,287,000

サポートシステム フォークリフト仕様 ディーゼルエンジン

6CH ラジコン ホース巻取/送出 動噴クラッチON/OFF  
エンジン高速(始動)/低速(停止)

MS755DR6SF-K(フォークリフト仕様)★

最高圧力:5.0MPa 吸水量:59L/min  
■φ13x130m P/N358334  
メーカー希望小売価格(税込10%)¥1,611,500  
(税別)¥1,465,000



★は限定品扱い

サポートシステム 自走機能(前進のみ) ガソリンエンジン

2CH ラジコン ホース巻取  
エンジン停止

MSV415R2SL

最高圧力:5.0MPa 吸水量:30L/min  
■φ8.5x130m P/N358416  
メーカー希望小売価格(税込10%)¥642,400  
(税別)¥584,000  
■φ10x130m P/N358417  
メーカー希望小売価格(税込10%)¥660,000  
(税別)¥600,000

自走機能(前進のみ) ガソリンエンジン 2CH ラジコン ホース巻取  
エンジン停止

MSV615R2L

最高圧力:5.0MPa 吸水量:41L/min  
■φ11.5x130m P/N358320  
メーカー希望小売価格(税込10%)¥738,100  
(税別)¥671,000  
■φ13x130m P/N358321  
メーカー希望小売価格(税込10%)¥773,300  
(税別)¥703,000



巻取スイッチ(オプションMSV415R2SL用)延長コード付。トラックの荷台のアオリに取付できる。  
メーカー希望小売価格¥10,780(税込10%)  
P/N297066

サポートシステム 自走機能(前進のみ) ディーゼルエンジン 4CH ラジコン ホース巻取/送出  
動噴クラッチON/OFF

MSV615DR4CSL-Y★

最高圧力:5.0MPa 吸水量:40L/min  
■φ10x130m P/N358511  
メーカー希望小売価格(税込10%)¥1,210,000  
(税別)¥1,100,000  
■φ11.5x130m P/N358512  
メーカー希望小売価格(税込10%)¥1,243,000  
(税別)¥1,130,000



機能と価格がベストマッチのMSVシリーズ  
巻取レバーでホースの巻取ができます

自走動噴

自走機能(前進のみ) ガソリンエンジン

MSV415L-1

最高圧力:5.0MPa 吸水量:30L/min  
■φ8.5x130m P/N358446  
メーカー希望小売価格(税込10%)¥411,400  
(税別)¥374,000  
■φ10x130m P/N358445  
メーカー希望小売価格(税込10%)¥429,000  
(税別)¥390,000



自走機能(前進のみ) ガソリンエンジン

MSV615L

最高圧力:5.0MPa 吸水量:41L/min  
■φ11.5x130m P/N358316  
メーカー希望小売価格(税込10%)¥585,200  
(税別)¥532,000  
■φ13x130m P/N358317  
メーカー希望小売価格(税込10%)¥620,400  
(税別)¥564,000

★は限定品扱い



## アルミキャリア動噴

- 動力噴霧機は余裕の最高圧力、5MPaのNeoアルティフロー動噴を搭載しています。
- サビに強く、軽量なアルミフレームです。
- 大型車輪で移動がスムーズに行えます。
- ホースは、軽量な丸山ライトホースです。

### MS415CA-1

最高圧力:5.0MPa  
 吸水量:30L/min  
 ■φ8.5x100m P/N358443  
 メーカー希望小売価格(税込10%)¥326,700  
 (税別)¥297,000



## EA [セット動噴] EAM [ミニセット動噴]

- EAタイプは軽くてサビに強いアルミフレームです。新型アルミセット台の採用で、さらに軽量化しました。
- EA-LSタイプはMILAIスタート搭載。(小型軽量リチウムイオンバッテリーを搭載したセル始動方式です。)
- MS172EAMタイプはエンジン直結のコンパクトタイプです。

### MS172EAM

最高圧力:3.5MPa  
 吸水量:14.5L/min  
 ■P/N358481  
 メーカー希望小売価格(税込10%)¥162,800  
 (税別)¥148,000



### MS156EA

最高圧力:3.5MPa  
 吸水量:12.5L/min  
 ■P/N358489  
 メーカー希望小売価格(税込10%)¥171,600  
 (税別)¥156,000



### MS332EA

最高圧力:3.5MPa  
 吸水量:24L/min  
 ■P/N358490  
 メーカー希望小売価格(税込10%)¥212,300  
 (税別)¥193,000



### MS315EA-1

### MS315EA-LS MILAI スタート

最高圧力:5.0MPa  
 吸水量:20L/min  
 ■P/N358455 (MS315EA-1)  
 メーカー希望小売価格(税込10%)¥246,400  
 (税別)¥224,000  
 ■P/N358543 (MS315EA-LS)  
 メーカー希望小売価格(税込10%)¥301,400  
 (税別)¥274,000



### MS415EA-1

### MS415EA-LS MILAI スタート

最高圧力:5.0MPa  
 吸水量:30L/min  
 ■P/N358441 (MS415EA-1)  
 メーカー希望小売価格(税込10%)¥269,500  
 (税別)¥245,000  
 ■P/N358544 (MS415EA-LS)  
 メーカー希望小売価格(税込10%)¥324,500  
 (税別)¥295,000



### MS201EA-1

最高圧力:3.5MPa  
 吸水量:18L/min  
 ■P/N358483  
 メーカー希望小売価格(税込10%)¥177,100  
 (税別)¥161,000

### MS515EA-1

最高圧力:4.0MPa  
 吸水量:37L/min  
 ■P/N358442  
 メーカー希望小売価格(税込10%)¥290,400  
 (税別)¥264,000

## プレミアムモーターセット動噴

- プレミアム効率モータ(IE3)とは、世界最高レベルの高効率3相モータです。従来型(IE1)と比べ、モータの消費効率損失低減効果とも改善されエネルギー消費効率が向上しています。

### MS415MC-1

最高圧力:5.0MPa  
 吸水量:20.5L/min  
 ■P/N358464 (50Hz)  
 メーカー希望小売価格(税込10%)¥313,500  
 (税別)¥285,000  
 ■P/N358465 (60Hz)  
 メーカー希望小売価格(税込10%)¥313,500  
 (税別)¥285,000



### MS615MC-1

最高圧力:5.0MPa  
 吸水量:35 (50Hz) /  
 36.5 (60Hz) L/min  
 ■P/N358468 (50Hz)  
 メーカー希望小売価格(税込10%)¥382,800  
 (税別)¥348,000  
 ■P/N358469 (60Hz)  
 メーカー希望小売価格(税込10%)¥382,800  
 (税別)¥348,000



### MS156MC※

最高圧力:3.5MPa  
 吸水量:7.7 (50Hz) /  
 9.4 (60Hz) L/min  
 ■P/N358491  
 メーカー希望小売価格(税込10%)¥231,880  
 (税別)¥210,800

### MS172MC※

最高圧力:3.5MPa  
 吸水量:6.0 (50Hz) /  
 7.8 (60Hz) L/min  
 ■P/N358514  
 メーカー希望小売価格(税込10%)¥200,200  
 (税別)¥182,000

### MS332MC-1

最高圧力:3.5MPa  
 吸水量:19.5 (50Hz) /  
 19.5 (60Hz) L/min  
 ■P/N358474 (50Hz)  
 メーカー希望小売価格(税込10%)¥281,600  
 (税別)¥256,000  
 ■P/N358475 (60Hz)  
 メーカー希望小売価格(税込10%)¥281,600  
 (税別)¥256,000

### MS315MC-1

最高圧力:5.0MPa  
 吸水量:20.5L/min  
 ■P/N358462 (50Hz)  
 メーカー希望小売価格(税込10%)¥299,200  
 (税別)¥272,000  
 ■P/N358463 (60Hz)  
 メーカー希望小売価格(税込10%)¥299,200  
 (税別)¥272,000

### MS515MC-1

最高圧力:4.0MPa  
 吸水量:28 (50Hz) /  
 30 (60Hz) L/min  
 ■P/N358466 (50Hz)  
 メーカー希望小売価格(税込10%)¥357,500  
 (税別)¥325,000  
 ■P/N358467 (60Hz)  
 メーカー希望小売価格(税込10%)¥357,500  
 (税別)¥325,000

### MS655MC-1

最高圧力:5.0MPa  
 吸水量:54L/min  
 ■P/N358470 (50Hz)  
 メーカー希望小売価格(税込10%)¥445,500  
 (税別)¥405,000  
 ■P/N358471 (60Hz)  
 メーカー希望小売価格(税込10%)¥445,500  
 (税別)¥405,000

### MS755MC-1

最高圧力:5.0MPa  
 吸水量:66L/min  
 ■P/N358472 (50Hz)  
 メーカー希望小売価格(税込10%)¥509,300  
 (税別)¥463,000  
 ■P/N358473 (60Hz)  
 メーカー希望小売価格(税込10%)¥509,300  
 (税別)¥463,000

## Neoアルティフロー動噴(単体)

- パルセープチャンバーをNeoアルティフロー動噴全機種に搭載。
- より優れた吸水効率と調圧性能。

### MS315

最高圧力:5.0 (1.0) MPa  
 吸水量:20~26 (32) L/min  
 ■P/N354129  
 メーカー希望小売価格(税込10%)¥138,600  
 (税別)¥126,000



### MS415

最高圧力:5.0 (1.0) MPa  
 吸水量:26~32 (41) L/min  
 ■P/N354130  
 メーカー希望小売価格(税込10%)¥155,100  
 (税別)¥141,000



### MS515

最高圧力:4.0 (1.5) MPa  
 吸水量:32~37 (50) L/min  
 ■P/N354131  
 メーカー希望小売価格(税込10%)¥169,400  
 (税別)¥154,000



### MS615

最高圧力:5.0 (1.5) MPa  
 吸水量:36~47 (61) L/min  
 ■P/N354132  
 メーカー希望小売価格(税込10%)¥194,700  
 (税別)¥177,000



### MS655

最高圧力:5.0 (1.5) MPa  
 吸水量:45~56 (63) L/min  
 ■P/N354133  
 メーカー希望小売価格(税込10%)¥202,400  
 (税別)¥184,000



### MS755

最高圧力:5.0 (1.5) MPa  
 吸水量:52~67 (73) L/min  
 ■P/N354134  
 メーカー希望小売価格(税込10%)¥218,900  
 (税別)¥199,000



### ■性能

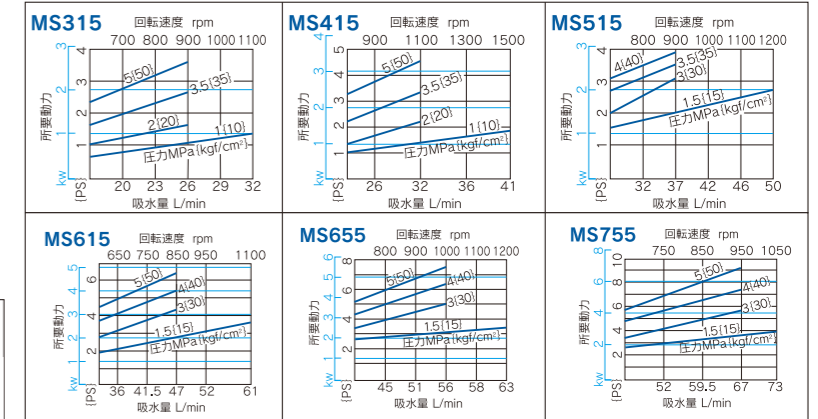

### ■主要寸法(mm)

名称	MS315	MS415	MS515	MS615	MS655	MS755
Vブリー	A	152 (A-2)	152 (A-2)	178 (A-2)	229 (B-2)	229 (B-2)
クランク軸径	B	16.5	16.5	20	25	25
吸水口(オス)	C	G <sub>3/4</sub>	G <sub>3/4</sub>	G <sub>1</sub>	G <sub>1</sub>	G <sub>1</sub>
元コック(オス)	D	G <sub>1/4</sub> , G <sub>3/8</sub>	G <sub>1/4</sub> , G <sub>3/8</sub>	G <sub>1/4</sub> , G <sub>3/8</sub>	G <sub>3/8</sub> ×2	G <sub>3/8</sub> ×2
灌水口	E	Rc <sub>1/2</sub> ×2	Rc <sub>1/2</sub> ×2	Rc <sub>3/4</sub> ×2	Rc <sub>3/4</sub> ×2	Rc <sub>3/4</sub> ×2
排水口(オス)	F	G <sub>1/2</sub>	G <sub>1/2</sub>	G <sub>3/4</sub>	G <sub>3/4</sub>	G <sub>3/4</sub>
取付幅	G	130	130	130	166	166
取付長	H	135	135	135	220	220
レール移動長	I	75	75	75	60	60

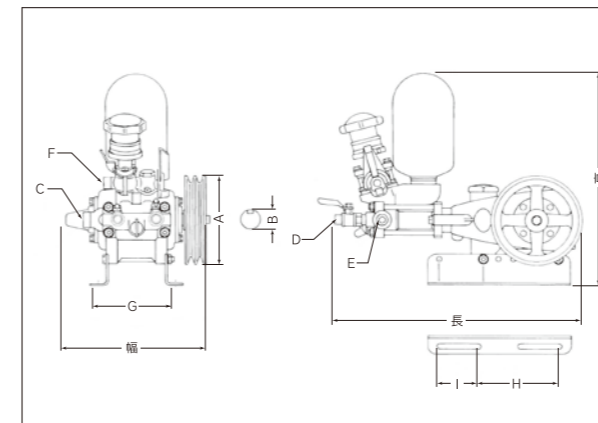

※プレミアム効率モーター(IE3)対象外の製品です。



## セラフロー動噴(単体)

●超硬セラコートシリンダを装備した動噴です。摩擦抵抗が小さく、耐摩耗性耐熱性に優れています。

### MS156

最高圧力:3.5(1.0)MPa  
 吸水量:10~13(17.5)L/min  
 ■P/N354184  
 メーカー希望小売価格  
 (税込10%)¥104,940  
 (税別) ¥95,400



### MS332

最高圧力:3.5MPa  
 吸水量:23~30L/min  
 ■P/N354182  
 メーカー希望小売価格  
 (税込10%)¥126,060  
 (税別) ¥114,600



#### ■性能

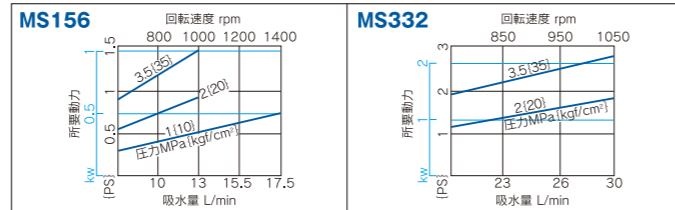

#### ■主要寸法(mm)

名称	MS156	MS332	MS905	MS1505	MS2215
Vプーリー A	149(A-1)	152(A-2)	261(B-3)	261(B-3)	314(C-3)
クランク軸径 B	16.5	16.5	30	30	35
吸水口(オス) C	G 1½	G ¾	G 1¼	G 1½	G 2
元コック(オス) D	G ¼×2	G ¼×2			
灌水口			Rc 1¼	Rc 1¼	Rc 1¼
排水口(オス) F	G ½	G ½	G 1	G 1¼	G 1¼
取付幅 G	84	130	175	175	140
取付長 H	135	135	200	200	410
レール移動長 I	75	75	62	62	

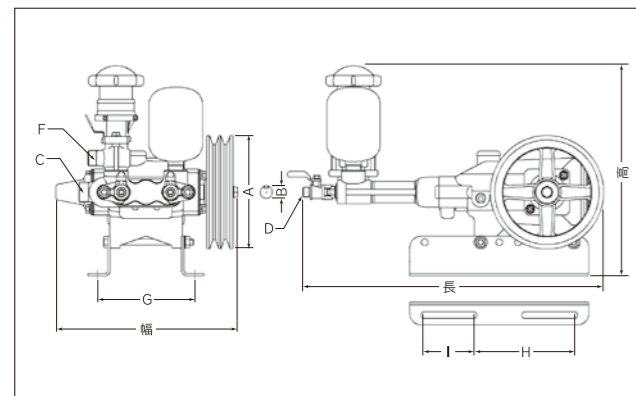

## ユニフロー動噴(単体)

●高低差の大きな圃場への防除、畜舎などの配管施設や無人防除システムなどに威力を発揮する大型動噴セットなど、現場に合わせたシステムアップも承っております。

### MS905

最高圧力:4.5(1.5)MPa  
 吸水量:86~98(110)L/min  
 ■P/N354170  
 メーカー希望小売価格  
 (税込10%)¥374,000  
 (税別) ¥340,000



### MS1505

最高圧力:3.0MPa  
 吸水量:131~150L/min  
 ■P/N354171  
 メーカー希望小売価格  
 (税込10%)¥420,200  
 (税別) ¥382,000



### MS2215

最高圧力:4.0MPa  
 吸水量:183~223L/min  
 ■P/N354172  
 メーカー希望小売価格  
 (税込10%)¥953,700  
 (税別) ¥867,000



#### ■性能

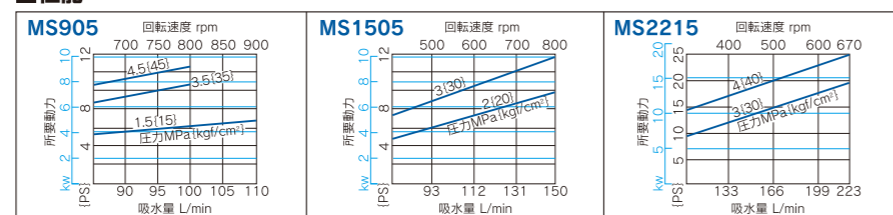

## 用途に合わせた豊富なアクセサリ(別売)

### アルミズーム

果樹や平面野菜への散布に。手元のハンドルで広角⇄直射が調整できます。



S70型(5.8~7.2L/min・1.5MPa):¥7,700(税込10%、P/N420805)  
 S90型(5.8~7.2L/min・1.5MPa):¥8,250(税込10%、P/N420806)  
 S120型(5.8~7.2L/min・1.5MPa):¥9,240(税込10%、P/N420807)

### キリナシ除草噴口

霧が泡状になり、飛散が少なく除草剤散布に最適です。(散布サオが必要です。ラウンドアップ専用タイプもあります)



2頭口(2.8L/min・1.0MPa):¥3,190(税込10%、P/N637229)  
 3頭口(4.2L/min・1.0MPa):¥4,125(税込10%、P/N637230)  
 4頭口(5.6L/min・1.0MPa):¥5,390(税込10%、P/N637231)  
 5頭口(7.1L/min・1.0MPa):¥6,490(税込10%、P/N637232)

### カーボン畦畔

軽量・高強度・腐食に強いと三拍子揃ったカーボンタイプを採用。従来品比約15%の軽量化!



15型(11.9L/min・1.0MPa):¥20,350(税込10%、P/N426904)  
 20型(16.0L/min・1.0MPa):¥20,570(税込10%、P/N426905)  
 35型(27.2L/min・1.0MPa):¥23,100(税込10%、P/N426906)

### 切替畦畔カーボン

軽量・高強度・腐食に強いと三拍子揃ったカーボンパイプ採用。遠距離ノズル(先端ノズル1頭口)と近距離ノズル(手元ノズル5頭口)を分離し、切り替えて別々に散布することで効果的な散布を実現した噴口。



15型(中近距離11.9L/min、遠距離14.5L/min・1.0MPa):¥37,400(税込10%、P/N426907)  
 20型(中近距離16.0L/min、遠距離18.5L/min・1.0MPa):¥38,500(税込10%、P/N426908)  
 28型(中近距離25.6L/min、遠距離27.0L/min・1.0MPa):¥39,600(税込10%、P/N426909)  
 35型(中近距離27.2L/min、遠距離42.8L/min・1.0MPa):¥40,700(税込10%、P/N426910)

### ライトズーム2000

片手で作業ができ、果樹や庭木の消毒に最適。小型噴霧機向けノズルです。



(5.8~7.2L/min・1.5MPa):  
 ¥9,460(税込10%、P/N424922)

### 純正かくはん機

両回転仕様。L型ジョイントタイプとストレートジョイントタイプがあります。



L型ジョイントタイプ  
 MIXER-3MW(LJ)-1<長さ3m>:¥50,380(税込10%、P/N237562)  
 MIXER-4MW(LJ)-1<長さ4m>:¥54,230(税込10%、P/N237611)  
 ストレートジョイントタイプ  
 MIXER-3MW(SJ)-1<長さ3m>:¥40,260(税込10%、P/N237567)  
 MIXER-4MW(SJ)-1<長さ4m>:¥44,110(税込10%、P/N237616)

### 防除セット



ペットズームノズル(到達/拡散切替式)  
 防除ホースφ8.5×30m、コック、ヨリ戻し金具付:¥23,100(税込10%、P/N544022)

### 洗浄Aセット



トップガン(到達/拡散切替式)  
 φ8.5×10m高圧ホース:¥41,580(税込10%、P/N832484)

### 洗浄Bセット



洗浄ガンMGN100  
 φ8.5×10m高圧ホース:¥33,330(税込10%、P/N543990)

### パワフル噴口カーボンタイプ

軽量・高強度・腐食に強いと三拍子揃ったカーボンタイプを採用。フルコーン(充填針)により霧密度アップ(広角散布時)



10型カーボンタイプ(6.6~13.8L/min・1.0~2.5MPa・直射~広角):¥24,200(税込10%、P/N464004)  
 20型カーボンタイプ(9.7~25.3L/min・0.5~2.5MPa・直射~広角):¥27,500(税込10%、P/N464005)

### 新広角スズラン噴口

水田や平面野菜へのきめ細やかな散布ができます。(散布サオが必要です)



2頭口(4.4L/min・1.5MPa):¥2,860(税込10%、P/N637092)  
 3頭口(6.5L/min・1.5MPa):¥3,740(税込10%、P/N634554)  
 4頭口(8.7L/min・1.5MPa):¥5,280(税込10%、P/N634555)  
 5頭口(10.9L/min・1.5MPa):¥6,380(税込10%、P/N634556)  
 6頭口(13.1L/min・1.5MPa):¥7,700(税込10%、P/N634557)

### アルティ畦畔カーボン

水田・平面野菜の広域散布に。Neoアルティフロー動噴の高い能力を活かせます。



20型(23.6L/min・1.5MPa):¥52,250(税込10%、P/N464078)  
 28型(30.7L/min・1.5MPa):¥52,250(税込10%、P/N464079)  
 35型(42.6L/min・1.5MPa):¥53,350(税込10%、P/N464080)

### ラクポール

噴霧時の反りが少ないため、安定して平行散布ができます。角パイプにすることで、従来品(丸パイプ製)の1.7倍曲げに対して強くなりました。手元にレバー式コックがあるため、噴霧、停止が簡単にできます。



上式6号(G1/4・全長1.1~1.8m):¥14,960(税込10%、P/N463793)  
 上式7号(G1/4・全長1.4~2.1m):¥15,620(税込10%、P/N463794)  
 上式8号(G1/4・全長1.4~2.4m):¥15,950(税込10%、P/N463795)  
 上式9号(G1/4・全長1.6~2.7m):¥17,600(税込10%、P/N463796)  
 上式10号(G1/4・全長1.7~3.0m):¥18,150(税込10%、P/N463797)

### スーパーロングノズル6頭口

噴出口を6頭口設置し、散布均等性を考えたノズルです。主噴口を延長することにより到達性が向上。



(38.1L/min・2.0MPa):¥42,900(税込10%、P/N584648)

### ライトクリーナーS型

旋回流により網を洗浄するため、網の目詰まりが少なくなります。透明本体でゴミが見え掃除のタイミングを逃しません。40メッシュタイプ。



G1/4(網40メッシュ、適応ホース径φ8.5):¥3,300(税込10%、P/N428006)  
 G3/8(網40メッシュ、適応ホース径φ10):¥3,520(税込10%、P/N428008)  
 G1/2(網40メッシュ、適応ホース径φ13):¥4,730(税込10%、P/N428010)

### 巻取機

軽くて丈夫な丸山ライトホースの付いた巻取機。



AR50(丸山ライトホースφ8.5×50m):¥54,120(税込10%、P/N324858)  
 AR100(丸山ライトホースφ8.5×100m):¥71,720(税込10%、P/N324859)

### スカットタンク



スカットタンク300L(750×935×830):¥39,380(税込10%、P/N629760)  
 スカットタンク500L(880×1090×935):¥48,400(税込10%、P/N629761)

### アルミホースローラー



本体部耐蝕アルミA5052:¥10,120(税込10%、P/N462194)

\*このほかにも、色々なノズルやアクセサリをご用意しています。詳しくは、取扱店へご相談ください。



# 主要諸元

※単体動噴の( )の数値は灌水使用時の数値です。  
 ※吸水ホース、吸水トレーナー、排水ホース標準付属(単体動噴を除く)。  
 ※★は限定品扱い。



MSA415R8CG-RV

名称	MSA415R8CG-RV★ 8ch ラジコン	MSA615R8CG-RV★ 8ch ラジコン	MS415R8CGF-RV (フォークリフト仕様)★ 8ch ラジコン	MS615R8CGF-RV (フォークリフト仕様)★ 8ch ラジコン
寸法(長×幅×高) mm	1370×800×1365	1455×800×1415	1370×800×1315	1455×800×1360
質量 kg	203 [208]	234[240]	203[208]	234[240]
動力噴霧機	MS415	MS615	MS415	MS615
吸水量 L/min	30	41	30	41
最高圧力 MPa(kgf/cm <sup>2</sup> )	5{50}			
エンジン	三菱GB181LE	三菱GB290LE	三菱GB181LE	三菱GB290LE
定格出力 kW[PS]	3.4{4.7}	4.4{6.0}	3.4{4.7}	4.4{6.0}
噴霧ホース mm×m	φ8.5×130[φ10×130] (丸山ライトホース)	φ11.5×130[φ13×130] (丸山ライトホース)	φ8.5×130[φ10×130] (丸山ライトホース)	φ11.5×130[φ13×130] (丸山ライトホース)
メーカー (税込10%)	¥1,034,000 [¥1,067,000]	¥1,218,800 [¥1,251,800]	¥1,012,000 [¥1,045,000]	¥1,196,800 [¥1,229,800]
希望小売価格 (税別)	¥940,000 [¥970,000]	¥1,108,000 [¥1,138,000]	¥920,000 [¥950,000]	¥1,088,000 [¥1,118,000]
メーカーコードNo.	358548[358549]	358552[358553]	358550[358551]	358554[358555]



MSA415R4C-RV

名称	MSA415R4C-RV 4ch ラジコン	MSA515R4C-RV 4ch ラジコン	MSA615R4C-RV 4ch ラジコン
寸法(長×幅×高) mm	1370×800×1365		
質量 kg	185[190]	195	215[225]
動力噴霧機	MS415	MS515	MS615
吸水量 L/min	30	37	41
最高圧力 MPa(kgf/cm <sup>2</sup> )	5{50}	4{40}	5{50}
エンジン	三菱GB181LN		
定格出力 kW[PS]	3.4{4.7}		
噴霧ホース mm×m	φ8.5×130[φ10×130] (丸山ライトホース)	φ10×130 (丸山ライトホース)	φ11.5×130[φ13×130] (丸山ライトホース)
メーカー (税込10%)	¥869,000 [¥902,000]	¥916,300	¥1,053,800[¥1,086,800]
希望小売価格 (税別)	¥790,000 [¥820,000]	¥833,000	¥958,000[¥988,000]
メーカーコードNo.	358497[358498]	358505	358522[358523]



MS415R4CF-RV  
(フォークリフト仕様)

名称	MS415R4CF-RV (フォークリフト仕様) 4ch ラジコン	MS515R4CF-RV (フォークリフト仕様) 4ch ラジコン	MS615R4CF-RV (フォークリフト仕様) 4ch ラジコン
寸法(長×幅×高) mm	1370×800×1315		
質量 kg	185[190]	195	215[225]
動力噴霧機	MS415	MS515	MS615
吸水量 L/min	30	37	41
最高圧力 MPa(kgf/cm <sup>2</sup> )	5{50}	4{40}	5{50}
エンジン	三菱GB181LN		
定格出力 kW[PS]	3.4{4.7}		
噴霧ホース mm×m	φ8.5×130[φ10×130] (丸山ライトホース)	φ10×130 (丸山ライトホース)	φ11.5×130[φ13×130] (丸山ライトホース)
メーカー (税込10%)	¥847,000 [¥880,000]	¥894,300	¥1,031,800 [¥1,064,800]
希望小売価格 (税別)	¥770,000 [¥800,000]	¥813,000	¥938,000 [¥968,000]
メーカーコードNo.	358499[358500]	358506	358526[358527]



MSA755DR6S-Y

名称	MSA755DR6S-Y★ 6ch ラジコン	MSA755DR6S-K★ 6ch ラジコン	MSA655DR4S-K★ 4ch ラジコン	MS755DR6SF-K (フォークリフト仕様)★ 6ch ラジコン
寸法(長×幅×高) mm	1380×830×1350			
質量 kg	290	278	270	267
動力噴霧機	MS755		MS655	MS755
吸水量 L/min	59		47	59
最高圧力 MPa(kgf/cm <sup>2</sup> )	5{50}			
エンジン	ヤンマーL100V	クボタOC95-GX		
定格出力 kW[PS]	6.2{8.4}	6.0{8.2}		
始動方式	セルスタータ			
噴霧ホース mm×m	φ13×130(丸山ライトホース)		φ11.5×130(丸山ライトホース)	φ13×130(丸山ライトホース)
メーカー (税込10%)	¥1,723,700	¥1,633,500	¥1,415,700	¥1,611,500
希望小売価格 (税別)	¥1,567,000	¥1,485,000	¥1,287,000	¥1,465,000
メーカーコードNo.	358333	358332	358335	358334



MSV415R2SL

名称	MSV415R2SL 2ch ラジコン	MSV615DR4CSL-Y★ 4ch ラジコン
寸法(長×幅×高) mm	1155×705×1155	1320×775×1230
質量 kg	135 [140]	235 [240]
動力噴霧機	MS415	MS615
吸水量 L/min	30	40
最高圧力 MPa(kgf/cm <sup>2</sup> )	5 {50}	5 {50}
エンジン	三菱 GB181LN	ヤンマー L70V6-MEJ2
定格出力 kW[PS]	3.4 {4.7}	4.3{5.9}
噴霧ホース mm×m	φ8.5×130[φ10×130] (丸山ライトホース)	φ10×130[φ11.5×130] (丸山ライトホース)
メーカー希望小売価格 (税込10%)	¥642,400 [¥660,000]	¥1,210,000 [¥1,243,000]
希望小売価格 (税別)	¥584,000 [¥600,000]	¥1,100,000 [¥1,130,000]
メーカーコードNo.	358416[358417]	358511 [358512]



MSV415L-1

名称	MSV415L-1 2ch ラジコン	MSV615L	MSV615R2L 2ch ラジコン
寸法(長×幅×高) mm	1155×705×1110	1305×770×1210	
質量 kg	115 [120]	160[162]	163[165]
動力噴霧機	MS415	MS615	
吸水量 L/min	30	41	
最高圧力 MPa(kgf/cm <sup>2</sup> )	5 {50}	5{50}	
エンジン	三菱 GB181LN	三菱GB290LN	
定格出力 kW[PS]	3.4 {4.7}	4.4{6.0}	
噴霧ホース mm×m	φ8.5×130[φ10×130] (丸山ライトホース)	φ11.5×130[φ13×130] (丸山ライトホース)	
メーカー希望小売価格 (税込10%)	¥411,400 [¥429,000]	¥585,200 [¥620,400]	¥738,100 [¥773,300]
希望小売価格 (税別)	¥374,000 [¥390,000]	¥532,000 [¥564,000]	¥671,000 [¥703,000]
メーカーコードNo.	358446 [358445]	358316 [358317]	358320 [358321]



MS415CA-1

名称	MS415CA-1
寸法(長×幅×高) mm	1430×550×765
質量 kg	72.8
動力噴霧機	MS415
吸水量 L/min	30
最高圧力 MPa(kgf/cm <sup>2</sup> )	5{50}
エンジン	三菱GB181LN
定格出力 kW[PS]	3.4{4.7}
噴霧ホース mm×m	φ8.5×100(丸山ライトホース)
メーカー (税込10%)	¥326,700
希望小売価格 (税別)	¥297,000
メーカーコードNo.	358443



MS172EAM

名称	MS172EAM	MS156EA	MS201EA-1	MS332EA
寸法(長×幅×高) mm	425×320×420	585×430×360	550×345×360	545×520×380
質量 kg	18.6	24	24	26
動力噴霧機	MS172	MS156	MS201	MS332
吸水量 L/min	14.5	12.5	18	24
最高圧力 MPa(kgf/cm <sup>2</sup> )	3.5{35}			
エンジン	三菱 GB101PN	三菱GB101LN	三菱 GB101PN	三菱GB131LN
定格出力 kW[PS]	1.6{2.2}			
メーカー (税込10%)	¥162,800	¥171,600	¥177,100	¥212,300
希望小売価格 (税別)	¥148,000	¥156,000	¥161,000	¥193,000
メーカーコードNo.	358481	358489	358483	358490



MS315EA-1

名称	MS315EA-1	MS315EA-LS	MS415EA-1	MS415EA-LS	MS515EA-1
寸法(長×幅×高) mm	545×520×380	560×510×390	545×530×420	560×530×420	580×550×420
質量 kg	28.8	34	31.7	35	36.4
動力噴霧機	MS315	MS315	MS415	MS415	MS515
吸水量 L/min	20	30	30	37	37
最高圧力 MPa(kgf/cm <sup>2</sup> )	5{50}				
エンジン	三菱 GB131LN	三菱 GB131LL	三菱 GB181LN	三菱 GB181LL	三菱GB181LN
定格出力 kW[PS]	2.3 {3.1}				
メーカー (税込10%)	¥246,400	¥301,400	¥269,500	¥324,500	¥290,400
希望小売価格 (税別)	¥224,000	¥274,000	¥245,000	¥295,000	¥264,000
メーカーコードNo.	358455	358543	358441	358544	358442



MS415MC-1

名称	MS156MC	MS172MC	MS332MC-1	MS315MC-1	MS415MC-1
寸法(長×幅×高) mm	570×450×365	460×350×290	555×470×368	595×450×364	595×450×441
質量 kg	30.1	24.2	33.3	47.6	48.1
動力噴霧機	MS156	MS172	MS332	MS315	MS415
吸水量(50/60Hz) L/min	7.7/9.4	6.0/7.8	19/19.5	20.5/20.5	
最高圧力 MPa(kgf/cm <sup>2</sup> )	3.5{35}		5{50}		
モータ出力 kW/V	0.75/100		1.5/200	2.2/200	
メーカー希望小売価格 (税込10%)	¥231,880	¥200,200	¥281,600	¥299,200	¥313,500
希望小売価格 (税別)	¥210,800	¥182,000	¥256,000	¥272,000	¥285,000
メーカーコードNo.	358491	358514	358475	358462	358464



MS615MC-1

名称	MS515MC-1	MS615MC-1	MS655MC-1	MS755MC-1
寸法(長×幅×高) mm	626×470×408	814×610×521	814×610×521	814×610×521
質量 kg	60.6	85.8	112	124
動力噴霧機	MS515	MS615	MS655	MS755
吸水量(50/60Hz) L/min	28/30	35/36.5	54/54	66/66
最高圧力 MPa(kgf/cm <sup>2</sup> )	4{40}			
モータ出力 kW/V	3.7/200			
メーカー希望小売価格 (税込10%)	¥357,500	¥382,800	¥445,500	¥509,300
希望小売価格 (税別)	¥325,000	¥348,000	¥405,000	¥463,000
メーカーコードNo.	50Hz 358466	358468	358470	358472
	60Hz 358467	358469	358471	358473



MS415

名称	MS315	MS415	MS515	MS615	MS655	MS755
寸法(長×幅×高) mm	415×242×298	415×242×361	449×271×359	510×312×397	510×312×417	551×312×417
質量 kg	10.5	11	14	19	19	20
吸水量 L/min	20~26(32)	26~32(41)	32~37(50)	36~47(61)	45~56(63)	52~67(73)
最高圧力 MPa(kgf/cm <sup>2</sup> )	5{1}(50{10})		4{1.5}(40{15})	5{1.5}(50{15})		
回転速度 rpm	700~900(1100)	900~1100(1500)	800~900(1200)	650~850(1100)	800~1000(1200)	750~950(1050)
所要動力 kW	2.0~2.6(1.0)	2.6~3.3(1.3)	2.7~2.9(2.0)	3.7~4.7(2.6)	4.6~5.5(2.6)	5.4~6.7(2.9)
所要動力 PS	2.7~3.5(1.4)	3.5~4.5(1.8)	3.6~3.9(2.7)	5.0~6.4(3.5)	6.2~7.5(3.5)	7.3~9.1(3.9)
吸水ホース mm×m	φ19×3.0(ストレーナ付)			φ25×3.6(ストレーナ付)		
排水ホース mm×m	φ13×3.0			φ19×3.6		
メーカー希望小売価格 (税込10%)	¥138,600	¥155,100	¥169,400	¥194,700	¥202,400	¥218,900
希望小売価格 (税別)	¥126,000	¥141,000	¥154,000	¥177,000	¥184,000	¥199,000
メーカーコードNo.	354129	354130	354131	354132	354133	354134



MS332

名称	MS156	MS332
寸法(長×幅×高) mm	378×215×288	403×243×281
質量 kg	6.9	7.2
吸水量 L/min	10~13(17.5)	23~30
最高圧力 MPa(kgf/cm <sup>2</sup> )	3.5{1}{35}{10}	3.5{35}
回転速度 rpm	800~1000(1400)	850~1050
所要動力 kW	0.5~1.0(0.5)	1.0~2.1
所要動力 PS	0.7~1.3(0.7)	1.4~2.8
吸水ホース mm×m	φ13×3.0(ストレーナ付)	φ19×3.0(ストレーナ付)
排水ホース mm×m	φ13×3.0	
メーカー希望小売価格 (税込10%)	¥104,940	¥126,060
希望小売価格 (税別)	¥95,400	¥114,600
メーカーコードNo.	354184	354182



MS905

名称	MS905	MS1505	MS2215
寸法(長×幅×高) mm	646×454×590	691×454×590	776×481×659
質量 kg	40	41	62
吸水量 L/min	86~98(110)	131~150	183~223
最高圧力 MPa(kgf/cm <sup>2</sup> )	4.5{1.5}{45}{15}	3{30}	4{40}
回転速度 rpm	700~800(900)	700~800	550~670
所要動力 kW	6.5~9.2(4.9)	6.1~9.8	12.0~18.2
所要動力 PS	8.9~12.5(6.7)	8.3~13.3	



# 噴霧作業の基本的な組み合わせ

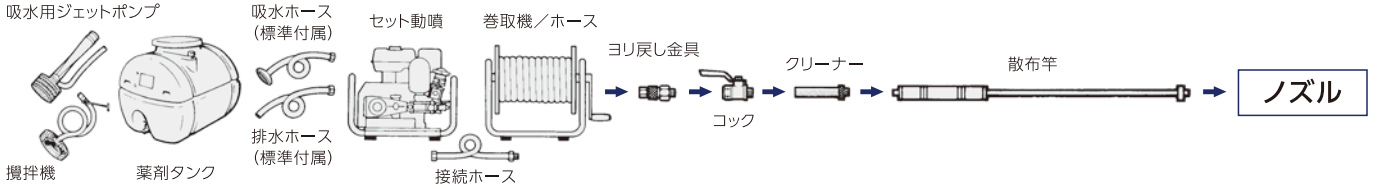

## 適正な圧力で確かな効果のある防除を

- 使用するノズルに合わせた、適正な圧力の薬剤がノズルの先端まで流れて来ないと、防除に最適な霧は作れません。
- 圧力が低すぎる場合は霧が粗くなり、雨のように流れてしまいます。このような霧は葉先などに水溜まりとなり、葉害の心配もあります。
- 圧力が高すぎる場合は霧が細かすぎて、葉の繊毛の上に乗っているだけの状態になり、風などで簡単に飛散してしまい、気温が上がればすぐ蒸発してしまいます。さらに、噴霧口の磨耗も早く、エンジンにも余分な負担となります。

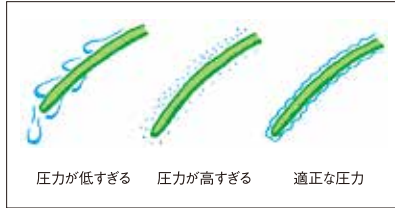

## 適正な圧力は簡単に計算できます

- 下図の場合、ホースの摩擦による圧力降下は〔表1〕より0.7MPa〔7kgf/cm<sup>2</sup>〕。高低差による圧力降下は〔表2〕より0.5MPa〔5kgf/cm<sup>2</sup>〕。それにノズルの使用圧力1.5MPa〔15kgf/cm<sup>2</sup>〕の合計値2.7MPa〔27kgf/cm<sup>2</sup>〕が動噴に必要な吐出圧力になります。

$$\begin{aligned} & \text{ホースの摩擦による圧力降下 } 0.7\text{MPa} \{7\text{kgf/cm}^2\} \\ & \text{高低差による圧力降下 } 0.5\text{MPa} \{5\text{kgf/cm}^2\} \\ & + \text{ノズルの使用圧力 } 1.5\text{MPa} \{15\text{kgf/cm}^2\} \\ & \hline & \text{動噴の所要吐出圧力 } 2.7\text{MPa} \{27\text{kgf/cm}^2\} \end{aligned}$$

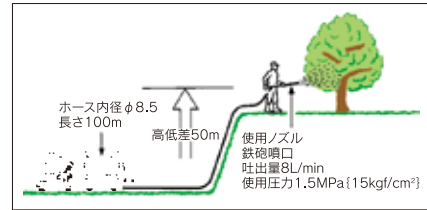

## ホース内面の摩擦抵抗による圧力の降下

- 太いホースの方が圧力の降下は少なくて済みます。
- ホースを流れる薬剤量が多いほど圧力が降下します。
- 130mホースは、数値を1.3倍してください。

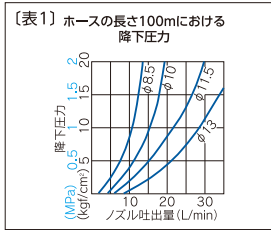

## 動噴からノズルまでの高低差による圧力の降下

- 薬剤自身の重量による高低差に準じ圧力が降下します。
- ノズルを動噴より低い位置で使用する場合は、圧力は高くなります(50m低い位置では0.5MPa〔5kgf/cm<sup>2</sup>〕プラスされます)。

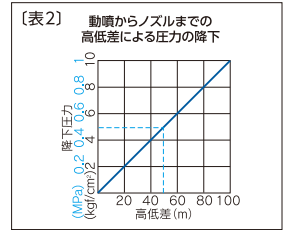

## トラブルなくお使いいただくために

- 安心してお使いいただくために純正オイルをお使いください。
- お手持ちの防除機を末永くご利用いただくためにも定期的なオイル交換をお奨めします。

### 丸山純正動力噴霧機オイル (1L)



SN. 10W-30  
メーカーコードNo.: 429273  
メーカー希望小売価格: ¥1,650(税込10%)

### 丸山純正動力噴霧機オイル (4L)



SN. 10W-30  
メーカーコードNo.: 460419  
メーカー希望小売価格: ¥5,060(税込10%)

### 丸山純正エンジンオイル (20L)



SN. CF4 10W-30  
メーカーコードNo.: 462134  
メーカー希望小売価格: ¥20,900(税込10%)

- ポンプ内の凍結を防止し、春の作業がスムーズに!

### 防除機用凍結防止剤 (1L)



メーカーコードNo.: 465857  
メーカー希望小売価格: ¥880(税込10%)

### 防除機用凍結防止剤 (5L)



メーカーコードNo.: 429272  
メーカー希望小売価格: ¥3,630(税込10%)

### 防除機用凍結防止剤 (20L)



メーカーコードNo.: 429271  
メーカー希望小売価格: ¥13,200(税込10%)

- 仕様は製品改良のため、予告なく変更することがあります。
- 価格には運賃および諸掛りは含まれません。別途申し受けます。
- メーカー希望小売価格(税込・税率10%)は、予告なく価格変更することがありますのでご了承ください。

**注意** ★取扱説明書をよく読んで安全な作業を行ってください。

〈カタログの内容についてのお問い合わせは下記までご連絡ください〉

特約店

働きやすい楽しさをおとどける  
**株式会社丸山製作所**

本社/〒101-0047 東京都千代田区内神田3-4-15 <http://www.maruyama.co.jp>

- 北海道〔営〕☎(011)398-6010 茨城〔営〕☎(029)824-2191 名古屋〔営〕☎(0565)41-6400 南九州〔営〕☎(099)243-8177  
 帯広〔事〕☎(0155)66-9806 北関東〔営〕☎(0289)76-5388 静岡〔営〕☎(054)643-9541 宮崎〔事〕☎(0986)58-6008  
 ●東日本支店 千葉〔営〕☎(0475)52-8711 大阪〔営〕☎(072)634-5421 豊前店営業部 ☎(0475)55-3420  
 岩手〔営〕☎(019)638-6071 南関東〔営〕☎(042)682-2840 広島〔営〕☎(082)962-6912 青森〔営〕☎(0176)27-1071 新潟〔営〕☎(0258)47-1451 岡山〔営〕☎(0868)54-3466 特販課 ☎(03)3252-2288  
 秋田〔営〕☎(018)823-2201 長野〔営〕☎(0263)54-2824 四国〔営〕☎(0875)27-8000 産機東京〔営〕☎(03)3252-2283  
 南東北〔営〕☎(023)655-6531 山梨〔営〕☎(055)298-4129 ●九州支店 産機大阪〔営〕☎(072)634-3741  
 宮城〔営〕☎(022)748-5419 ●西日本支店 福岡〔営〕☎(0942)27-5866 産機北〔営〕☎(0565)41-6433  
 福島〔営〕☎(0248)83-2241 北陸〔営〕☎(076)249-8480 熊本〔営〕☎(096)234-8533 産機大板〔営〕☎(072)634-3741

お客様相談窓口〈丸山サポートセンター〉無料通話 0120-898-114